

# МУХТАСАРЕ АЗ МАНОСИК ВА РОҲНАМОИ ҲАЧ



*ТАЪЛИФИ: ШАЙХ ИСҲОҚИБНИ АБДУЛЛОҲАЛ-ИВАЗӢ*

*ТАҶИИ: А. ИДРИС*



«لَبَّيْكَ اللَّهُمَّ لَبَّيْكَ، لَبَّيْكَ لَا شَرِيكَ لَكَ لَبَّيْكَ،

إِنَّ الْحَمْدَ وَالنِّعْمَةَ لَكَ وَالْمُلْكَ، لَا شَرِيكَ لَكَ».

*«Лаббайка-л-лоҳумма лаббайк, лаббайка ло шарика лака лаббайк. Инна-л-ҳамда ва-н-ниъмата лака ва-л-мулк, ло шарика лак».*

*«Гӯш бафармонам, эй Аллоҳ, гӯш бафармонам, ту шарике надорӣ, гӯш бафармонам, ҳамоно ситоишу неъмат ва салтанат аз они туст ва ту шарикӯ ҳамтое надорӣ».*





## МУНДАРИЧА

<b>Муқаддима</b>	5
<b>Ҳач - яке аз аркони Ислом</b>	9
<b>Шартҳои фарз гаштани ҳач панҷ аст</b>	10
<b>Вучуби адои умра</b>	10
<b>Баъзе аз одобе, ки шоиста аст дар бораи ҳач гуфта шавад</b>	11
<b>Миқотгоҳ яъне чӣ?</b>	13
<b>Нусукҳои сегона:</b>	14
<b>1.Сифати ҳаҷи тамагтӯъ</b>	14
<b>2.Сифати ҳаҷи қирон</b>	15
<b>3.Сифати ҳаҷи ифрод</b>	17
<b>Қадам яке аз нусукҳои сегона афзалтар аст?</b>	18
<b>Сифати ҳаҷ</b>	18
<b>Аркони ҳаҷ</b>	21
<b>Вочиботи ҳаҷ</b>	22
<b>Аркони умра</b>	23
<b>Вочиботи умра</b>	23
<b>Маҳзуроти эҳром</b>	24
<b>Таҳаллул яъне чӣ?</b>	26
<b>Шартҳои тавоф чист?</b>	27
<b>Шартҳои саъй байни Сафо ва Марва</b>	27
<b>Фарқ байни ҳаҷи муфрид ва қорин</b>	28
<b>Агар бар зан одати моҳона омад чӣ мекунад?</b>	28
<b>Муҳассир яъне чӣ?</b>	28
<b>Мустаҳабботи қабл аз эҳром</b>	30
<b>Адабиёти истифодашуда</b>	32
<b>ЗАМИМА: РАСМҲО</b>	33

## Муқаддима

Сипоси Парвардигор ва дуруди бепоён бар равони поки хотами паёмбарон Муҳаммад ва олу ёронаш.

Бародарон ва ҳоҷиёни муҳтарам! аз ин ки зиёрати хонаи Худо ва ҳаҷчи Байтуллоҳи-л-ҳаром яке аз аркон ва бунёни асоси Ислом башумор меравад, пас, бояд мутобиқи суннат ва гуфтори Расули акрам-саллаллоҳу алайҳи васаллам- бошад чунонки он ҳазрат худ фармуданд:

(لتأخذوا مناسككم فإني لا أدري لعلي لا أحج بعد حجي هذه)). [مسلم].

«Аз ман маносик ва роҳнамои ҳаҷчи худро биёмӯзед (яъне аз умуре, ким ан онро дар ҳаҷчи худ анҷом медиҳам аз ақволу афъол ва кирдор ва чинунагии он пас онро аз ман бигиред ва онро ҳифз куне два ба он амал куне два онро ба мардум биёмӯзед) мумкин аст, ки баъд аз ин сол ҳаҷчи дигаре анҷом надиҳам (қасди расулуллоҳ – саллаллоҳу алайҳи васаллам-он буд, ки мумкин аст дунёро видоъ гуфта ва баъд аз ин сол ҳаҷчи дигаре анҷом надиҳам). (Ба ривояти Муслим).

Ин ҳадис асли азим ва бузурге дар маносик ва роҳнамои ҳаҷ аст чунонки Имом Нававӣ-раҳимаҳуллоҳ-дар «Шарҳи Саҳеҳи Муслим» онро зикр кардааст.

Пас ин мухтасари маносики ҳаҷро ба бародарони форсизабони ҷаҳон тақдим медорем ва аз Худованди азза ва ҷалл хосторем онро холисан барои ризову хушнӯдии худ қарор дода, моро аҷр ва подоши нек дар дунё ва охираат ато фармояд.

Ногуфта намонад, ки ҳеҷ аврод ва азкоре (дуо ва зикре), дар тавофи даври Каъба ва саъйи байни Сафо ва Марва аз Расули акрам-саллаллоҳу алайҳи васаллам-ворид нашудааст то мо онро дар инҷо зикр кунем, фақат вирде, ки аз он ҳазрат-саллаллоҳу алайҳи васаллам-дар тавофи хонаи Каъба аз



зовияи (кунчи) «рукнулямони»<sup>1</sup> то зовияи «ҳаҷару-л-асвад» собит аст, ки чунон фармуданд:

" رَبَّنَا آتِنَا فِي الدُّنْيَا حَسَنَةً وَفِي الْآخِرَةِ حَسَنَةً وَقِنَا عَذَابَ النَّارِ "

[البقرة:201]

*«Парвардигоро! Дар дунё ба мо некӣ расон ва дар охират низ ба мо некӣато фармо ва моро аз азоби оташи ниғаҳдор». (Сураи Бақара 201).*

Ба ин хотир мо дар ин китобча ҳеҷ аврод ва азқоре наёвардаем, то ин ки ҳоҷӣҳар дуое, ки аз хайри дунёву охиратро меҳоҳад аз Худованд талаб намояд.

Сабаби дигар инки мумкин астмо авроде биёварем вале ҳоҷӣ маънои онро надонад, пас, беҳтар ин аст, ки ҳоҷӣ бо забони модарии худ ҳарчӣ хост дуо кунад то Худованд ба ӯ ато фармояд.

Қабул аз ин ки муқаддимаро ба поён бирасонем бояд ба чанд умури муҳим тазақкур диҳем:

➡ Ҳоҷӣ баъд аз таввофи даври Каъба ду рақъат намози суннати тавофро агар муяссар шавад пушти мақоми Иброҳим-алайҳиссалом- мехонад, дар рақъати аввал: «Кул ё яйюҳал кафирун...» ва дар рақъати дуввум: «Кул ҳуваллоҳу аҳад...».

Вале агар издиҳом ва шулуғи зиёд буд дар ҳарҷо аз ҳарам ҷоиз аст, ки онро бихонад. Набояд мусалмонон ба ҳамдигар азияту озор бирасонанд ва набояд ба хотири анҷоми суннат муртакиби ҳаром шаванд, зеро азияту озори мусалмон ҳаром ва адои ду рақъат пушти мақоми Иброҳим-алайҳи салом- суннат.

➡ Бӯсидани ҳаҷаруласвад суннат ва издиҳоми мусалмонон ва азияти онон ҳаром аст.

➡ Масҳ кардани «рукни ямони» суннат аст ва гар ба он расидан мумкин нашуд ба тарафи он ишора кардан ва

<sup>1</sup>Роҷеъ ба истилоҳоти марбут ба дохили масҷиди ҳаром ба расмҳои охири китоб, ки аз ҷониби баргардон изофа гиштааст, муроҷиа намо.



гуфтани «Аллоҳу акбар» лозим нест зеро чунин ворид нашудааст балки ворид он аст, ки агар ба он расидӣ бо дасти рости худ якбор ба он масъ мекунӣ, пас барои анҷоми суннат набояд муртакиби ҳаром шуд.

➡ Аз нишастани атрофи Каъба дар ҳоли тавофи мусалмонон шадидан худдорӣ кунед зеро боиси издиҳому азияти мардум хоҷад шуд.

➡ Аз намоз хондани канор ва пушти занон шадидан худдорӣ кунед.

➡ Аз нишастан ва хобидан дар роҳравҳо ва дарвозаҳо шадидан худдорӣ кунед.

➡ Аз дохил кардани чамадону сумка ба дохили ҳарам худдорӣ кунед.

➡ Дар қисмате аз ҳарам ҷойгоҳи махсусе барои хоҳарон таҳия шудааст, пас, занонро ба макони махсус бурда аз омезиши бо мардони номаҳрам шадидан парҳез намоед.

➡ Бояд донист, ки онҷӣ ман барои худ дӯст дорам, барои бародари мусалмони худ низ дӯст бидорам чунонки Расули Худо-саллаллоҳу алайҳи васаллам-фармуданд:

(( لا يؤمن أحدكم حتى يحب لأخيه ما يحب لنفسه )) . [متفق عليه].

*«Имони ҳеҷ як аз шумо комил нахоҷад шуд то ин ки дӯст бидорад барои бародари мусалмони худ он чӣ дӯст медорад барои худ».*

Пас набояд амале анҷом диҳем, ки боиси нороҳатӣ ва хашми дигарон шавад.

➡ Агар дар масоили динӣ ва ҳаҷҷу умра ишколе пайдо кардед дар суол кардани он аз донишмандони исломӣ ва муршидонии (раҳнамоёни) динӣ ва талабаҳои илм тардид накунед.



Дар поён аз бародарони азиз хосторем агар дар ин рисола саҳву хатое ёфтанд моро маъзур дониста нодида бигиранд.

وصلى الله وسلم على نبينا محمد وعلى آله وصحبه أجمعين.

*Исҳоқ Дабириъ  
Маккаи мукаррама  
29/11/1412ҳ.қ.*

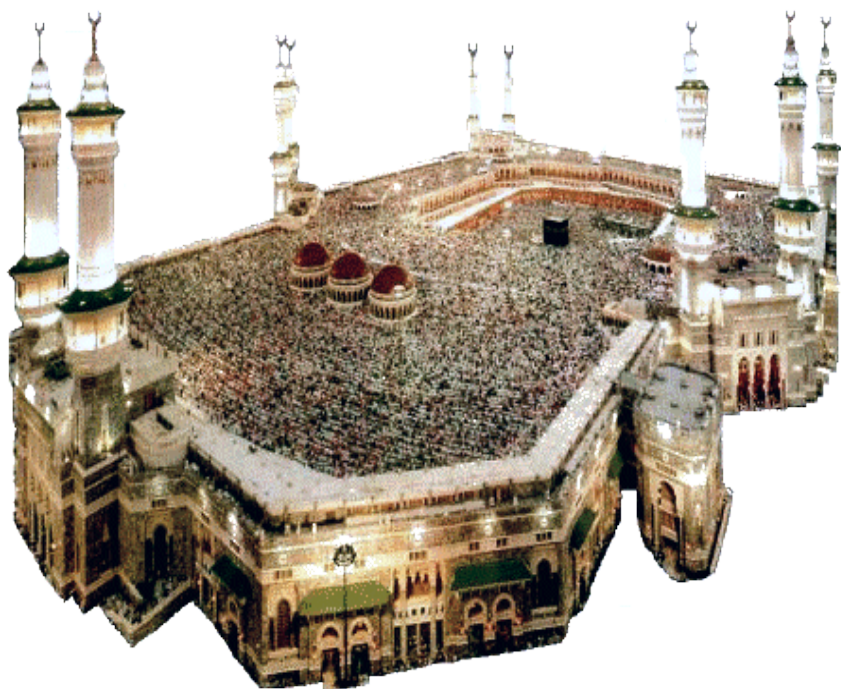



## ҲАЧ- ЯКЕ АЗ АРКНИ ИСЛОМ

Яке аз бузуртгарин аркони Ислом ва аз беҳтарин тоъот назди Худованд ҳаҷ ва зиёрати хонаи Ёст, ки адои он бар вачҳи саҳеҳ ва бидуни маъсият боис мешавад, киҳочӣ ба биҳишт ворид шавад.

Худованд мефармояд:

"وَلِلّٰهِ عَلَى النَّاسِ حِجُّ الْبَيْتِ مَنِ اسْتَطَاعَ اِلَيْهِ سَبِيْلًا" [آل عمران 97].

*«Худованд ҳаҷчи хонаи худро бар тамоми мардум воҷиб (фарз) кардааст, барои касоне, ки иститоати онро дошта бошанд».*

Иститоат шомили иститоати молӣ, баданӣ ва бехатар будани роҳи расидан ба машоири муқаддаса (Ҷи анҷом додани маносики ҳаҷ) мебошад.

Абдуллоҳ ибни Умар-разияллоҳу анҳумо- аз Расули акрам-саллаллоҳу алайҳи васаллам- ривоят мекнад, ки он ҳазрат фармуданд:

((بني الاسلام على خمس شهادة أن لا إله إلا الله وأنّ محمداً عبده

ورسوله، وإقام الصلاة، وإيتاء الزكاة، وصوم رمضان، وحج البيت من

استطاع سبيلاً)). [متفق عليه].

*«Асосу бунёни Ислом панҷ (чиз) аст: (1) гувоҳи додан, ки Худои барҳаққ магар Худои якто нест ва гувоҳӣ додан бар ин ки Муҳаммад банда ва фиристодаи Худост, (2) намоз гузоридан, (3) закоти мол додан, (4) рӯзаи моҳи мубораки рамазон гирифтдан, (5) ҳаҷчи хонаи Худо рафтдан барои касе ки иститоати онро дошта бошад».*

Ва ҳамчунин дар ҳадиси дигар мефармояд:

((أيها الناس إن الله فرض عليكم الحج فحجوا)). [مسلم].

*«Эй мардум! Худованд бар шумо ҳаҷ ва зиёрати хонаи худро фарз намулдааст пас ба ҳаҷ биравед».*

Ва дар ҳадисе мефармояд:

((من حج هذا البيت فلم يرفث ولم يفسق خرج من ذنوبه كيوم ولدته أمه)). [متفق عليه].

«Ҳар кас фаризаи ҳаҷро ба ҷр оварад ва дар ҳини анҷуми он аз суҳбати занон (Ҳамхобағй бо Ҳамсар) ва фисқу носазогӯй дурӣ карда бошад, ба монанди рӯзе, ки аз модар зодааст, беғуноҳ ва покиза хоҳад шуд».

Ҳаҷ фақат як бор дар умр фарз мебошад, чунонки Расулulloҳ-саллаллоҳу алайҳи васаллам- фармуданд:

((الحج مرة واحدة فمن زاد فهو تطوع)). [أحمد والدارمي]

«Ҳаҷ фақат як бор воҷиб аст ва касе ки бештар аз як бор ба ҳаҷ биравад ҳаҷчи ӯ сунат мебошад».

## ШАРТҲОИ ФАРЗ ГАШТАНИ ҲАҶПАНҶАСТ

1. Мусалмон будан.
2. Болиғ будан (ба балоғат расида).
3. Оқил будан (бо ақл будан).
4. Озод будан (Ғулом набудан).
5. Иститоати молию баданӣ ва бехатар будани роҳи расидан ба машоири муқаддаса (Ҷойҳои анҷум додани маносик).

Барои зан шарти шашум изофа мешавад ва он ҳам вучуди маҳрам бо ӯ ҳол он ки он маҳрам шавҳари ӯ бошад ва ё яке аз афроди хонавода, ки наметавонад бо ӯ издивоҷ кунад чи аз тариқи насаб ва чи аз тариқи сабаби мубоҳ монади: падар, бародар, амак, тағо, шавҳари модар, шавҳари духтар, писар, писари бародар, писари хоҳар, Ҳамаи инҳо ва ҷӣ аз ширхора бошад ҷӣ аз насаб.

## ВУҶУБИ АДОИ УМРА

Аҳодиси зиёде дар воҷиб будани умра ворид шудааст, ки аз ҷумлаи ин аҳодис, ҳадиси Ҷабриил-

алайҳиссалом- аст, ки Расули Худо-саллаллоҳу алайҳи васаллам- дар ҷавоби суоли ӯ чунин фармуданд:

((الإسلام أن تشهد أن لا إله إلا الله وأنَّ محمداً رسول الله وتقيم

الصلاة وتؤتي الزكاة وتحج البيت وتعتمر وتغتسل من الجنابة وتمم الوضوء

وتصوم رمضان)). [ابن خزيمة والدارقطني].

*«Ислои ин аст, ки шаҳодат диҳӣ ки худое барҳаққ нест ба Ҷуз Худои якто, ва Муҳаммад-саллаллоҳу алайҳи васаллам- фиристодаи Худост, ва ба Ҷ овардани намоз ва закоти мол додан ва ҳаҷи хонаи Худо рафтан ва умара кардан ва Ғусли аз ҷинобат кардан ва бо тамоми камол вузӯ (таҳорат) гирифтани ва рӯзаи моҳи мубораки рамазонро гирифтани».*

Имом Муслим дар Саҳеҳи худ аз модари мӯъминон Оиша-разияллоҳу анҳо- ривоят мекунад, ки гуфт:

((يا رسول الله هل على النساء جهاد؟ قال: عليهن جهاد لا قتال فيه:

الحج والعمرة)). [مسلم].

*«Эй Расули Худо! Оё бар занон ҷиҳод ҳаст? Фармуданд: Ҷиҳоде воҷибаст, ки дар он кушту кушторе нест ва онҳам ҳаҷ ва умра мебошад».*

## БАЪЗЕ АЗ ОДОБЕ, КИ ШОИСТА АСТ ДАР БОРАИ ҲАҶГУФТА ШАВАД

Агар мусалмон барои зиёрати хонаи Худо азм кард боисти (*шоиста аст, ки*) ин амалҳоро анҷом диҳад:

**1. Тавба:** аз тамоми гуноҳон тавба ва истиффор кунад ва тавбаи ӯ холисона ва тавбаи насух (*тавбаи бебозгаиш ба гуноҳ*) буда ва шартҳои тавба комил шавад. Шартҳои тавба иборатанд аз:

а) Тарки маъсият ва дурӣ аз он.

б) Пушаймон будан аз он ҷи гузаштааст ва азму ирода кардан, ки ба амалҳои ношоиста бознагардад. Агар

чизе дорад, ки мутааллиқ ба мардум бошад онро ба соҳибаш баргардонад ва ё ин ки аз онон бахшиш биталабад.

**в) Бояд тавба вақте бошад, ки назди Худованд мавриди қабул қарор гирад ва он ҳам қабл аз мурдан ва қабл аз ин ки офтоб аз мағриб тулӯъ кунад.**

**2. Ихлос дар аъмол ва кирдор:** қасди зиёрати Хонаи ҳудо бояд холисона барои ризо ва хушнӯдии Аллоҳ бошадва дар он риё ва шӯҳрату фахр ба кор бурда нашавад ва на барои ин бошад, ки ба ӯ «*ҳочӣ*» бигӯянд. Балки чунонки гуфта шуд, холисона барои ризои Худо ва подоши рӯзи растохез бошад, зеро тамоми аъмолу кирдори инсон вобастагӣ ба нияти ӯ дорадва ҳар нияте, ки қард ҳамон хоҳад буд, чунонки *Паёмбар-саллаллоҳу алайҳи васаллам- фармуданд:*

((إِنَّمَا الْأَعْمَالُ بِالنِّيَّاتِ وَإِنَّمَا لِكُلِّ امْرِئٍ مَا نَوَى)). [متفق عليه].

*«Ҳамоно тамоми амалҳо бастагӣ ба нияти инсон дорад ва ҳамоно ҳар касе ҳар нияте қард ҳамон ният мунъақид хоҳад шуд».*

**3.** Агар байни ӯ ва байни падару модараш суи тфоҳуме буд аз онҳо бахшишу маъзарат бихоҳад ва барои онҳо дуо қарда аз эшон ризоият биталабад. Агар бо қавму хешони худ катъи робита дорад ҳар чӣ зудтар бо онон сулҳ кунад, *Расулulloҳ-саллаллоҳу алайҳи васаллам-фармуданд:*

((لا يدخل الجنة قاطع رحم)). [متفق عليه].

*«Касе ки силлаи раҳмихуд (робитаи хешутаборӣ)-роқатъ қардаст ба бихишт дохил намешавад».*

Бо ҳамсояғони худ рафту омад дошта бо онҳо хубӣ кунад, чунонки *Расулulloҳ- саллаллоҳу алайҳи васаллам-фармуданд:*

((لا يدخل الجنة من لا يأمن جاره بوائقه)). [مسلم].

*«Касе ки ҳамсояи ӯ аз дасти ӯ дар амон набошад ба*

*биҳишт дохил намешавад».*

4. То ҳадди имкон қарзхоро дода амонатхоро ба соҳибонаш баргардонад ва агар натавонист ин корро анҷом диҳад аз соҳибони қарз ва амонатҳо иҷозаи ҳаҷ рафтан бихоҳад.

5. Барои ҳаҷчи худ беҳтарин нафақа аз мол ва поктарини онҳо захира ва ихтиёр кунад, ки дар он шубҳаи рибо ва ҳаром набошад, зеро Худованд пок аст ва қабул намекунад магар моли покро.

6. Ҳамчунин васияти худро қабл аз ҳаҷ рафтан навишта бар он шоҳид карор диҳад.

7. Барои худ дӯстон ва ҳамроҳони хубу ботақво ва нақӯкор ихтиёр кунад, то ўро дар амалҳо ва маносики ҳаҷ кӯмаку раҳнамоӣ ва ёрӣ кунад.

## МИҚОТГОҲЯНЕ ЧӢ

Миқот ҷоест, ки ҳаҷқунанда аз онҷо ба ҳаҷ ва ё умра эҳром мебандад ва дар онҷо ният мекунад.

### Мавоқит (миқотгоҳҳо) иборатанд аз:

**1. Зулҳулайфа:** миқоти касонест, ки аз Мадина ба ҳаҷ мераванд ва бо Макка 450км фосиладорадва фосилаи он бо Мадина 3км мебошад.

**2. Алҷуҳфа:** барои касоне, ки аз кишварҳои Шом (*яъне Сурия, Урдун, Лубнон, Фаластин*) ва ё кишвари Миср ба ҳаҷ мераванд таъйин шудааст, ки наздикии шаҳри Робиғ қарор дорадва бо шаҳри Робиғ 17км фосила дорад ва бо шаҳри Маккаи муқаррама 187км фосила дорад ва дар ҳоли ҳозир бештари мардум аз худи шаҳри Робиғ ба ҳаҷ ва ё умра эҳром мебанданд.

**3. Қарнулманозил:** ки онро Сайлулқубро меноманд ва дар наздикии шаҳри Тоиф қарор дорадва фосилаи он бо шаҳри Маккаи муқаррама 94км аст ва он ҳам барои

касоне, ки аз Начд (*шаҳри Риёз, Қасим ва шаҳрҳои дигари он*) ба ҳаҷ ва умра мераванд мебошад.

**4. Яламлам:** ки дар наздикии шаҳри Макка мебошад ва барои касоне, ки аз кишвари Яман ба ҳаҷ ва ё Умра мераванд таъйин шудааст ва дар ҷануби шаҳри Макка воқеъ гардида, фосилаи он бо Макка 94км аст.

**5. Зоту ирқ:** барои касоне, ки аз кишвари Ироқ ба ҳаҷ ва ё умра мераванд муайян шудааст, ки дар шимоли шарқии шаҳри Макка воқеъ мебошад ва фосилаи он бо шаҳри Макка 94км аст.

Дар миқотгоҳҳои эҳром баста ва ба яке аз нусукҳои сегона ният мекунад.

## НУСУКҲОИ СЕГОНА

Нусукҳои сегона иборатанд аз:

*1) ат-таматтӯъ, 2) ал-қирон, 3) ал-ифрод*

**1. Сифати ҳаҷчи таматтӯъ<sup>1</sup>:**

<sup>1</sup>*Таматтӯъ ду навъ аст:*

*1. Он ки мутаматтеъ дар он бо худ қурбонӣ набарад. Он чи дар боло шарҳ додем, тарзи адои ҳамин навъи таматтӯъ мебошад.*

*2. Он ки мутаматтеъ дар он бо худ қурбонӣ барад. Тарзи адои ин навъи таматтӯъ ба ин гуна аст, ки аз миқотгоҳ барои умра эҳром баста, ҳамроҳ бо қурбонии худ ба Маккаи муқаррама раҳсипор мегардад. Агар қурбонииаш гов бошад, як тикка чарм ва ё таноберо ба гардани он бибандад ва агар шутур бошад, бинобар назариш мом Абуҳанифа-раҳимаҳуллоҳ- нишонагузорӣ намешавад, вале ба назари имом Абуясоф-раҳимаҳуллоҳ- ва имом Муҳаммад-раҳимаҳуллоҳ- онро нишонагузорӣ менамояд вақунаширо (куф) аз тарафи рост шақ (ҷок) мекунад.*

*Вақте ба Маккаи муқаррама дохил шуд, ибтидо барои умра тавоф ва саъй намуда, сипас дар ҳолати эҳром то рӯзи тарвия боқӣ мемонад. Он гоҳ барои ҳаҷ эҳром баста, ҳамаи маносикро ба монанди касе, ки ҳаҷчи ифрод мекунад, адо менамояд. Бо ин фарқият, ки мутаматтеъ баъд аз рамӣ (партофтан)-и Ҷмраи Кӯбро қурбонии худро кушта ва пас аз он мӯи сарашро кӯтоҳ менамояд ва ё метарошад ва бо ҳамин аз ҳар ду эҳром берун меояд.*

Ҳрҷӣ фақат барои умра дар яке аз моҳҳои ҳаҷ эҳром мебандад. Ва моҳҳои ҳаҷ иборатанд аз: шавол, зулқайда ва зулҳиҷа.

Пас, ният ва қасд карда, онро бар забон меоварад ва мегӯяд: «*لبيك عمرة*» «*лабайка умра*» ва ё «*اللَّهُمَّ ليك عمرة*» «*Аллоҳумма лабайка умра*» ва ё бо забони форсӣ-тоҷикӣ мегӯяд: “*воҷиб кардам ба худ умра*” ва ё “*бор илоҳо ман қасди умра кардам*”.

Ҳрҷӣ дар миқотгоҳ ният мекунад ва вақте ба Макка расид ҳафт бор даври хонаи Каъба тавоф мекунад ва ҳафт бор байни Сафо ва Марва саъй мекунад.

Ҳафт бор тавофи гирди Каъбаро аз “ҳаҷаруласвад” шурӯъ карда ва ба он поён медиҳад ва инро як «шавт» ва ё як «давра» меноманд.

Ва ҳафт бор саъйро аз кӯҳи Сафо шурӯъ карда ба кӯҳи Марва мерасад ва инро як давр мегӯянд, ба тавре, ки бори ҳафтум бояд саъйи ӯ дар Марваба поён бирасад.

Баъд аз саъйи Марва сари худро тарошида ва ё кӯтоҳ мекунад ва дар ин ҷо аз либоси эҳром берун меояд ва аз он чӣқаблан (дар ҳолати эҳром) барои ӯ ҳаром буд, ҳалол мегардад.

Сипас рӯзи ҳаштуми зулҳиҷа аз хонаи худ дар Макка эҳром баста ва аъмоли ҳаҷро анҷом медиҳад.

## 2. Сифати ҳаҷҷи қирон:

Ҳрҷӣ ба умра ва ҳаҷ бо ҳам ният карда эҳром мебандад ва ё ба умра фақат, сипас, ҳаҷро дар умра дохил мекунад қабл аз ин ки ба тавофи умра шурӯъ кунад ва мегӯяд: «*لبيك عمرة وحجاً*» «*лабайка умрата-в-ва ҳаҷҷи*» ва ё «*اللَّهُمَّ ليك عمرة وحجاً*» «*Аллоҳумма лабайка умрата-в-ва ҳаҷҷи*» ва ё ба забони форсӣ-тоҷикӣ: “*воҷиб*

кардам ба худ умра ва ҳаҷ” ва ё: “бор илоҳо ман мехоҳам умра ва ҳаҷ бикунам”. Ва ҳамаи инҳоро ният бо қалб карда ва онро ба забон меоварад дар ҳоле, ки дар миқот мебошад. Вақте, ки ба Макка расид **тавофи қудум**<sup>1</sup>карда, саъй байни кӯҳи Сафо ва кӯҳи Марва мекунад вале мӯйи сари худро на кӯтоҳ мекунад ва на метарошад ва дар эҳроми худ боқӣмемогад то ин ки рӯзи ид (яъне рӯзи даҳуми зилҳиҷи) баъд аз аъмоли ҳаҷ аз эҳром берун меояд. Агар хостсаъйи байни кӯҳи Сафо ва Марваро ба таъхир андохта онро баъд аз тавофи ифоза<sup>2</sup> (*тавофи зиёрат*) анҷом диҳад ҷоиз аст.

<sup>1</sup>Тавофи қудум барои қорин (ҳаҷунандаи қорин, яъне ҳаҷчу умра якҷоя) ва муфриде (ҳаҷунандаи ҳаҷчи ифрод), ки аз берун меояд, суннат аст ва лозим нест аҳли Макка онро анҷом диҳанд.

Тавофи қудум барои шахсе, ки ҳаҷҷитаматтӯъ анҷом медиҳад ва ё барои умра дарғайри моҳҳои ҳаҷ ба Макка меояд ва ҳамчунин, барои сокинони миқотгоҳҳо, минтақаи Ҷил ва Ҳиром суннат нест, яъне онҳо тавофи қудум намекунад.

Муҳрим дар ҳоли анҷом додани тавофи қудумяк гӯшаи эҳромиширо (либоси эҳром) аз зербағали рости худ гузаронида, бар шионаи (китфи) чапаш мениҳад ва шионаи росташро бараҳна боқӣмегузарад. Инро «*изтибоъ*» гӯянд.

Дар тавофи қудум ҳафт бор ба атрофи Каъбадавр мезанад. Тавофро пас аз бўсидани Ҳиҷруласвад, аз тарафи рости он, ки дари хона Ҷайғир шудааст, шурӯъ мекунад ва Хонаро дар тарафи чапи ҳеҷ қарор дода, аз ақиб Ҳитиммегузарад.

Вақте аз Рукни ямонӣ мегузарад, онро масҳ мекунад ва ҳамин, ки бори дуюм ба Ҳиҷруласвад расид, онро масҳ намуда, бўса мезанад. Бо ҳамин як даври тавоф пурра мешавад ва ба ҳамин тартиб ҳафт давр ба даври Каъбатавоф мекунад. Тавоф бо масҳи Ҳиҷруласвад шурӯъ ва бо масҳи он ба поён мерасад.

Дар се даври аввали тавоф тавре роҳ меравад, ки қадамҳоиширо наздик гузошта, суръати ҳаракаташиро метезонад ва ҳангоми роҳ рафтаи китфониаш меҷунбанд. Ин гуна роҳ рафтаи «*рамал*» меноманд. (баргирифта аз “*Фиқҳи исломӣ*” асарии донишманди тоҷик: Абдушиарифи Боқизода) (баргардон).

<sup>2</sup>Баъд аз кӯтоҳ кардан ва ё тарошидани мӯи сар воҷиб аст тавофи зиёратро анҷом диҳад. Вақти тавофи зиёрат, ки ба он «тавофи ифоза» низ мегӯянд, аз тӯлӯи офтоби рӯзи ид то Ҷуруби рӯзи дувоздаҳум аст, яъне се рӯз идома меёбад. Вале беҳтар аст рӯзи ид



### 3. Сифати ҳаҷи ифрод

Ҳрҷӣ фақат ба ҳаҷ эҳром мебандад ва мегуяд: «*ليك*» «*лабайка ҳаҷчин*» ва ё «*اللَّهُمَّ لِيكَ حَجًّا*» «*Аллоҳумма лабайка ҳаҷчин*» ва ё ба забони форсӣ-тоҷикӣ: “**воҷиб кардам бар худ ҳаҷ**” ва ҳамаи инҳоро ба қалб ният карда онро бар забон меоварад дар ҳоле ки дар миқот аст.

Ва вақте ба Макка расид тавофи қудум карда, саъйи байни Сафо ва Марваро баъд аз тавофи қудум ба ҷо меорад вале мӯйи сари худро тарошида ва ё кӯтоҳ намекунад балки дар эҳром боқӣ мемонад монанди касе ки ҳаҷи қирон меравад то ин ки рӯзи даҳуми зулҳиҷҷа (*яъне рӯзи иди Қурбон*) таҳаллул<sup>1</sup> карда аз эҳром берун меояд.

Ва агар хост саъйи ҳаҷро ба таъхир андохта то ин ки баъд аз аз тавофи ифоза (*яъне тавофи зиёрат*) анҷом диҳад ҷоиз аст ва бар *ӯ* ҳеҷ каффорае воҷиб нест ба хилофи ҳаҷчи таматтӯъ.

*тавоф намояд. Тарзи анҷом додани тавофи зиёрат ба монанди тавофи қудум аст, танҳо ин ки агар дар тавофи қудум рамал ва баъд аз он саъйи миёни Сафо ва Марваро анҷом надода бошад, дар тавофи зиёрат ин ду маносикро адо менамояд. Вале агар онҳоро дар тавофи қудум анҷом дода бошад, дар тавофи зиёрат ба ҷо овардани онҳо зарурӣ нест. Изтибоъ низ дар тавофи зиёрат вуҷуд надорад.*

*Зеро аз ҳолати эҳром хориҷишудааст.*

*Бо анҷоми тавофи зиёрат зан низ бар ҳоҷӣҳалол мегардад. (Фикҳи исломӣ)(баргардон).*

<sup>1</sup>Рочет ба таҳаллул ба сафҳаи 26 нигар.

## КАДОМ ЯК АЗ НУСУКҲОИ СЕГОНА БЕҲТАР ВА АФЗАЛТАР АСТ?

Бештари донишмандони исломӣ бар он ҳастанд, ки ҳаҷи қирон беҳтар аст барои касоне, ки бо ҳамроҳи худ қурбонӣ доранд, зеро собит аст, ки ҳаҷи он ҳазрат-саллаллоҳу алайҳи васаллам- ҳаҷи қорин буда ва бо худ қурбонӣ ҳамроҳ доштааст. Уламои ислом изофа мекунанд, ки ҳаҷи таматтӯъ беҳтар аст барои касоне, кибо худ қурбонӣ ҳамроҳ надоранд, чун Расулulloҳ-саллаллоҳу алайҳи васаллам- ба саҳоба ва ёроне, ки ҳамроҳи ӯ ба ҳаҷ мерафтанд ва қурбонӣ ҳамроҳ надоштанд амр фармуд то ҳаҷи худро ба ҳаҷи таматтӯъ табдил кунанд.

### СИФАТИ ҲАЧ

Рӯзи ҳаштуми зулҳиҷча, ки онро рӯзи тарвия меноманд, ҳоҷӣ аз хонаи худ дар Макка эҳром мебандад ва касоне, ки хориҷи Макка ҳастанд аз миқотгоҳ ва агар байни Макка ва миқотгоҳ буданд аз ҳамонҷо ки ҳастанд.

Маълум аст касоне, ки қабл аз рӯзи ҳаштум ба Макка омада буданд ва нияти ҳаҷи қирон ва ё ифрод карда буданд дар эҳроми худ боқӣ ҳастанд, сипас қабл ва ё баъд аз заволи офтоб ба сӯи Мино мераванд ва ҳар касе барои худ “лабайк” мегуяд:

(لبيك اللهم لبيك، لبيك لا شريك لك لبيك، إِنَّ الْحَمْدَ وَالتَّعْمَةَ لَكَ

والمك لا شريك لك).

Бояд зикр кунем, ки: гуфтани «лабайк» бо ҳам ва бо тариқи дастаҷамъӣ як навъ бидъат ба шумор меравад, зеро собит аст, ки Расули Худо-саллаллоҳу алайҳи васаллам- ва ёрони ӯ ҳар касе барои худ «лабайк» мегуфтанд, на ин кибо як садо ва бо ҳам, пас мо бояд ба Расули акрам-саллаллоҳу алайҳи васаллам- иқтидо ва таассӣ(пайравӣ) кунем.

Ва дар Мино намози панҷгона; зуҳр(пешин), аср,

мағриб (*шом*) ишо (*хуфтан*) ва фаҷр (*бомдод*)-и рӯзи нуҳум ҳар кадом дар вақти худ адо мекунад.

Ва баъд аз тулуи офтоби рӯзи нуҳум, ки рӯзи арафа мебошад ба сӯи Арафа ба роҳ меафтад ва агар муяссар шуд дар дарраи «Намра», ки хорич аз Арафот мебошад то қабл аз заволи офтоб макс (*таваққуф*) карда, баъд аз завол дохили замини Арафот мешавад ва дар онҷо намози зуҳр ва асрро қасран (*ду рақъатӣ*) ва чамъан (*якҷо*) бо ҷамоат ва бо як азон ваду иқома адо мекунад. Ва дар Арафот то ғуруби офтоб мемонад ва ба зикри Худо ва дуо кардан барои худ ва ғайр аз худ аз хайроти дунё ва охираат ва қироати Қуръон ва ҳамду ситоиши бори таъоло ва «лабайк» гуфтан машғул мешавад. Ва баъд аз ғуруби офтоб ба сӯи Муздалифа ҳаракат мекнад ва вақте ба Муздалифа расид онҷо намози мағриб (*шом*) ва ишо (*хуфтан*)-ро қасран ва чамъан бо як азон ва ду иқома адо мекунад. Маълум аст, ки расидан ба Муздалифа мумкин аст дар наздикии нимашаб бошад бо ин ҳол намози мағрибро дар Муздалифа адо мекунад на дар Арафот, ба ҷуз ин ки битарсад вақти намози ишо фавт гардад. Ва шабро дар Муздалифа мемонад ҳол агар аз ҷумлаи пиразанон ва пирамардон бошад метавонад баъд аз нимашаб ба Мино биравад вале агар аз ҷумлаи онон набуд вочиб аст, ки шабро дар Муздалифа субҳ кунадва намози субҳи рӯзи даҳум яъне рӯзи идро дар Муздалифа адо кунад. Ва баъд аз намози субҳ агар муяссар шуд ба кӯҳи Машъарулҳаром рафта, назди он ба дуо ва хушуву хузӯъ ва ҳамду санои Худованд ва тавбаву истиғфор машғул шавад ва агар муяссар нашуд дар ҳар кучо аз Муздалифа буд ин корро анҷом медиҳад.

Ва вақте ҳаво хуб равшан шудва қабл аз тулуи офтоб ба сӯи Минорафта, Ҷамрату-л-ақаба, ки мардум онро «шайтони бузург» меноманд бо ҳафт сангреса, ки ба андозаи наҳд бузург бошад партоб мекунад (*шайтонро санг мезанад*).

Сангресаҳоро аз ҳар кучо ҷамъ кардан ҷоиз аст, чи

аз Муздалифа бошад ва чи аз Мино, он ҳамфақат барои рӯзи ид, вале барои рӯзҳои баъдӣ яъне се рӯзи оянда аз Мино ҳам мекунад.

Ва баъд аз раҷм қурбонӣ мекунад барои касоне, ки қурбонӣ бар онон вочиб аст.

Сипас ба тавофи ифоза яъне тавофи ҳаҷ ва зиёрат рафта ҳафт бор даври Каъба тавоф мекунад ва агар ҳоҷиҳаҷи тамагтӯъ ният карда буд бояд саъй байни кӯҳи Сафо ва Марваро анҷом диҳад. Ва ҳамчунин ҳоҷие, ки ҳаҷи муфрад ва ё ҳаҷи қорин ният кардааст бояд саъй байни кӯҳи Сафо ва Марваро ба тақдим наандохта шоиста аст онро анҷом диҳад ва баъд аз он мӯйи сари худро тарошида ва ё кӯтоҳ кунад.

Агар ҳоҷӣ яке аз аъмоли гузаштаре бар дигаре тақдим дорад ҳеч монее надорад.

Масалан: Раҷм кард ва сипас мӯйи сари худро тарошид ва ё раҷм кард сипас қурбонӣ кард ва ё раҷм кард сипас тавоф кард ҳеч монее надорад; Ҷоиз аст.

Ва баъд аз тавофи ифоза боисти ҳоҷӣ шаб ба Мино баргардад ва бештари вақти шабро дар Мино бигзаронад. Ҳамчунин шабҳои ёздаҳум ва дувоздаҳумро дар Мино субҳ кунадва рӯзҳои ёздаҳум ва дувоздаҳум баъд аз заволи офтоб ҷамраҳои сегоноро ҳар кадом ба тартиби суғро, вусто ва кубробо ҳафт сангреса раҷм кунад. Ногуфта намонад, ки: имтидоди (*муддати*) вақти раҷм ва партоби ҷамратулъақаба рӯзи ид аз тулуи офтоб то ғуруби он мебошад.

Ва рӯзҳои 11,12,13 аз заволи офтоб то нимашаб мебошад.

Баъд аз ин ки рӯзи 12-ум ҷамраҳоро раҷм кард (*санг зад*) метавонад Миноро ба сӯи Макка тарк гуфта, аъмоли ҳаҷро ба поён бирасонад. Агар хост шаби 13-умро дар Мино бимонад ва ин суннат аст на вочиб. Вале агар ҳоҷӣ рӯзи 12-ум қабл аз ғуруби офтоб Миноро ба сӯи Макка тарк накунад бар ӯ вочиб мешавад, ки шаби 13-умро дар Мино бимонад то баъд аз заволи офтоби рӯзи сенздаҳум ҷамраҳоро раҷм карда ба сӯи

Макка биравад, фақат аз аъмоли ҳаҷтавофи видоъ<sup>1</sup> боқӣ мемонад ва ҳоҷӣҳаргоҳ бихоҳад Маккаро ба сӯи ватан ва аҳли худ тарк кунад тавофи видоъ бар ӯ воҷиб мешавад.

## АРКОНИ ҲАЧ

Он ҳам арконест, ки ҳаҷ бидуни он саҳеҳ намебошад ва фидяи қурбонӣҷуброни он намешавад:

### 1. Ният ва қасд кардан ба ҳаҷ:

Балки ҳеҷ амале бидуни ният саҳеҳ намебошад, чунонки Расули Акрам-саллаллоҳу алайҳи васаллам фармуданд:

*«Ҳамоно тамоми амалҳо бастагӣ ба нияти инсон дорад ва ҳамоно ҳар касе ҳар нияте кард ҳамон ният мунъақид хоҳад шуд»* (ба ривояти Бухорӣ ва Муслим).

### 2. Вуқуф ба Арафа дар рӯзи арафот.

Расулulloҳ-саллаллоҳу алайҳи васаллам фармуданд:

*((الحج عرفة فمن جاء قبل صلاة الفجر ليلة جمع فقد تم حجه))*

*[أبو داود والترمذي والنسائي والدارمي وأحمد وغيره].*

*«Ҳаҷ ҳамон рӯзи арафот мебошад, пас касе, ки қабл аз намози субҳи шаби Ҷамъ (яъне шаби Муздалифа) ба Арафот расид ҳаҷи ӯ саҳеҳ мебошад».*

<sup>1</sup>Пас аз партоби сангрезаҳо ба Ҷмарот ба Ҷуз тавофи видоъ, ки онро «Тавофи садр» низ мегӯянд, чизи дигаре аз маносики ҳаҷ боқӣ намемонад.

Тавофи садр барои онҳое, ки аз хориҷ меоянд, воҷиб аст. Ин тавофро пеш аз баргаштан ба ватани худ анҷом медиҳад.

Дар тавофи садр низ ҳафт бор дар атрофи Каъба давр мезанад ва тарзи анҷом додани он ба монанди тавофи қудум аст, танҳо ин ки дар ин тавоф рамал ва ҳамчунин баъд аз он сағӣ вуҷуд надорад. Пас аз тавофи қудум низ сағӣ вуҷуд надорад, вале агар пас аз он сағӣ намояд, ба Ҷоисағӣ фарзӣ ҳисоб мешавад. (Фиқҳи исломӣ) (баргардон).



### 3. Тавофи ифоза:

Тавофи зиёрат, ки рӯзи ид ва ё баъд аз он хоҳад буд.

### 4. Саъй байни кӯҳи Сафо ва Марво:

Ин рукнест, ки дар ин бора уламои Ислому бар ду мазҳаб тақсим шудаанд:

Гурӯҳе онро рукн доништа ва гурӯҳи дигар онро ҷузви аркон намедонанд. Қавли саҳеҳ ин аст, ки ҷузви аркон аст, зеро Расулуллоҳ-саллаллоҳу алайҳи васаллам фармуданд:

((اسعوا فإن الله كتب عليكم السعي)). [أحمد والدارقطني والبيهقي

والحاكم].

«Байни куҳи Сафо ва Марва саъй кунед, зеро Худованд саъйро бар шумо воҷиб кардааст».

## ВОҶИБОТИ ҲАЧ

Воҷиботи ҳаҷҳафт чиз аст:

1. Эҳром бастан аз миқотгоҳ.
2. Вуқуф дар арафот то ғуруби офтоб барои касоне, ки дар рӯз меистанд.
3. Мондани шаб дар Муздалифа то нимашаб.
4. Мондани шаби 11-ум ва 12-ум дар Мино.
5. Рамй (*сангадан*)-и ҷамра (*шайтон*)-ҳо дар рӯзи ид ва дар рӯзи 11 ва 12-ум.
6. Тарошидан ва ё кӯтоҳ кардани мӯйи сар.
7. Тавофи видоъ (*яъне худоҷофизӣ*).

Пас касе ки яке аз ин воҷиботро тарк кунад бо додани қурбонӣ яъне фидяи он воҷиб ҷуброн хоҳад шуд.

Ва агар натавонист қурбонӣ диҳад воҷиб аст се рӯз аз рӯзҳои ҳаҷ яъне 11, 12 ва 13-ум ва ҳафт рӯзи дигар вақте, ки ба назди хонаводааш бозгашт рӯза бигирад, ки ҷамъан даҳ рӯз мешавад, ва Худованд мефармояд:

"وَأْتِمُوا الْحَجَّ وَالْعُمْرَةَ لِلَّهِ فَإِنْ أُحْصِرْتُمْ فَمَا اسْتَيْسَرَ مِنَ الْهَدْيِ وَلَا تَخْلِقُوا رُءُوسَكُمْ حَتَّى يَبْلُغَ الْهَدْيُ مَحَلَّهُ فَمَنْ كَانَ مِنْكُمْ مَرِيضًا أَوْ بِهِ أَذًى مِّن رَّأْسِهِ فَفِدْيَةٌ مِّن صِيَامٍ أَوْ صَدَقَةٍ أَوْ نُسُكٍ فَإِذَا أَمِنْتُمْ فَمَنْ تَمَعَ بِالْعُمْرَةِ إِلَى الْحَجِّ فَمَا اسْتَيْسَرَ مِنَ الْهَدْيِ فَمَنْ لَّمْ يَجِدْ فَصِيَامٌ ثَلَاثَةَ أَيَّامٍ فِي الْحَجِّ وَسَبْعَةَ إِذَا رَجَعْتُمْ تِلْكَ عَشْرَةٌ كَامِلَةٌ ذَلِكَ لِمَنْ لَّمْ يَكُنْ أَهْلُهُ حَاضِرِي الْمَسْجِدِ الْحَرَامِ وَاتَّقُوا اللَّهَ وَاعْلَمُوا أَنَّ اللَّهَ شَدِيدُ الْعِقَابِ" [البقرة 196].

*«Ва ҳаҷчу умраро барои Худо тамои кунед; ва агар боздошта шавед, пас, аз қурбонӣ он чи муяссар бошад, лозим аст; ва то он, ки қурбонӣ ба ҷояш бирасад, сарҳои худро матарошед; ва ҳар ки аз шумо бемор бошад, ё ўро дар сар ранҷ бошад, пас, ивази он рӯза ё садақа ё қурбонӣ лозим аст. Ва чун эмин шудед; ва ҳар ки ба сабаби адои умра то вақти ҳаҷ баҳравар шуд, пас, аз қурбонӣ он чи муяссар бошад, лозим аст; ва ҳар ки [қурбонӣ] наёбад, пас, се рӯз дар вақти ҳаҷ ва ҳафт рӯз – вақте ки аз сафар бозгардад, рӯза доштан лозим аст. Ин як даҳаи тамои аст. Ин ҳукм барои касе аст, ки аҳли вай бошандаи Масҷиду-л-Ҳаром набошад. Ва аз Худо ҳазар кунед ва бидонед, ки Худо сахтуқубат аст».*

## АРКОНИ УМРА

Аркини умра се чиз аст:

1. Ният ва қасд кардан.
2. Тавофи даври Каъба.
3. Саъй байни куҳи Сафо ва Марва.

## ВОҶИБОТИ УМРА

Воҷиботи умра ду чиз аст:

1. Бастанӣ эҳром аз миқотгоҳ.

## 2. Тарошидан ва ё кӯтоҳ кардани мӯйи сар.

### МАҲЗУРОТИ ЭҲРОМ

(корҳое, ки анҷоми он барои ҳоҷӣ ва умрагузор ҳаром аст)

Вақте ҳоҷӣ дохили эҳром шуд ва ба яке аз нусуқҳои сегона ният кард, анҷом додани баъзе аз чизҳо бар ӯ ҳаром мегардад, ки иборатанд аз:

- Кандан ва аз байн бурдани мӯйҳои бадан ба таври амдӣ (*қасдан*).
- Гирифтани ва кӯтоҳ кардани нохунҳои дасту по.
- Истеъмоли атр ва хушбӯӣ дар бадан ва ё либос ва ё ҳатто дар хурданиҳо ва нӯшиданиҳо.
- Шикор намудани ҳайвоноти ваҳшии саҳроӣ, паранда ва ғ..
- Ақди издивоҷ намудан.
- Наздикӣ кардан бо ҳамсар ҳамчунин бозӣ кардани бошаҳват бо вай ва ё ҳар гуна лазатҳои ҷинсӣ.
- Нигоҳ ба номаҳрам ва номуси мардум дар ҳама ҳолат ҷоиз нест бахусус дар ин вақтҳои бофазилат.
- Пӯшидани дасткаш барои занон.

Ин маҳзурот барои занону мардон баробар аст ва ба мардон ду чиз изофа мешавад:

- а) Пӯшидани либоси духташуда.
- б) Пӯшидани сар ба василаи қулоҳ ва ё бо либоси эҳромӣ. Аммо агар ба василаи сақфи мошин ва ё чатр барои пешгирӣ аз офтоб бошад монее надорад.

Барои мардон ҳаром аст: пӯшидани муза ва ҷуроб барои касоне, ки пояфзол доранд вале агар пояфзол ва кафш пайдо накарданд ҷоиз аст онро бипӯшанд.

Ҳамчунин барои занон ҷоиз нест, ки чизе бар сурати худ бипушонанд, ба ҷуз ин ки дар байни номаҳрам ва бегона бошад.

Агар ҳоҷие, ки дар эҳром мебошад, мӯйи бадани худро аз байн бур два ё нохуни худро кӯтоҳ кард ва ё атру хушбӯӣ истеъмом кард ва ё мард либоси духташуда



пӯшид ва ё сари худро пушонид ва ё бо шаҳват бо зану ҳамсари худ бозӣ кард ва ё зан сурати худро бо ниқоб пӯшонид дар ҳоле, ки марди номаҳраме назди ӯ набуд ва ё дасткаш ба даст кард ва дар тамоми инҳо ҷоҳил буд ва ё ба таври фаромушӣ анҷом дод; бар ӯ ҳеч чиз вочиб намешавад ва ҳақи ӯ саҳеҳ аст, чунонки Расули акрам-саллаллоҳу алайҳи васаллам- фармуданд:

((إِنَّ اللَّهَ تَجَاوَزَ عَنْ أُمَّتِي الْخَطَأَ وَالنِّسْيَانَ وَمَا اسْتَكْرَهُوا عَلَيْهِ))

[ابن ماجه.]

**«Он чи аз уммати ман ба таври хатову фаромушӣ ва ба таври ифборӣ (ба зурӣ ба коре водоштан) сар мезанад Худованд онҳоро мавриди бозхост қарор нахоҳад дод».**

Вале агар амдан (*барқасд*) ин чизҳоро анҷом диҳад бар ӯ хун (*фидя*; *гӯсфанд*) вочиб шуда, гунаҳгор мешавад ва агар ҳоҷати зарурӣ ӯро водор кард, ки анҷом диҳад бар ӯ гуноҳе нест вале фидя вочиб аст.

**Фидя:** барои ҳар кадом аз аъмоли боло як гӯсфанд қурбонӣ мешавад ва агр тавони онро надошта бошад бояд шаш мискин хурок диҳад ва агар иститоати онро надошт боисти се рӯз рӯза бигирад.

- Агар ҳоҷе, ки дар эҳром аст ва ният ба яке аз нусукҳо кардааст шикор кунад ва шикори ӯ ҳаммонанд дошт, монанди кабутар, ки фидяи он як гӯсфанд аст. Мухайяр аст (*ихтиёр дорад*) байни ин ки гӯсфандро қурбонӣ карда ва онро байни фуқарои Макка тақсим кунад ва байни ин ки гӯсфандро қиммат карда бо пули он хӯрок бихарад ва барои фуқарои аҳли Макка тақсим кунад, барои ҳар мискин нисфе аз соъ<sup>1</sup>.

- Ва агар ин шикор ҳаммонанд надошт, монанди малах онро қиммат карда ва муқобили нархи он хӯрок харида, байни фақирони аҳли Макка тақсим кунад,

<sup>1</sup> Як соъ = 2кг 750г.

барои ҳар мискин нисфе аз соъ ва ё ин ки дар ивази ҳар як мискин як рӯз рӯза бигирад.

- Агар ҳоҷӣе, ки дар эҳром аст бо ҳамсари худ қабл аз таҳаллули аввал наздикӣ кард ҳаҷи ӯ фосид мешавад ва бояд он ҳаҷро комил карда, соли дигар қазои онро ба ҷо орад ва бар ӯ инчунин фидя воҷиб мешавад ва агар фидя пайдо накард ва ё тавони онро надошт бояд даҳ рӯз рӯза бигирад.

- Ва агар бо ҳамсари худ қабл аз таҳаллули аввал бо шаҳват бозӣ кард ва оби манӣ аз ӯ хориҷ шуд бар ӯ як гӯсфанд ба унвони фидя воҷиб мешавад ва ҳаҷи ӯ саҳеҳ аст. Агар оби манӣ аз ӯ хориҷ нашуд низ бар ӯ як гӯсфанд фидя воҷиб мешавад.

- Вале агар баъд аз таҳаллули аввал бо ҳамсари худ бозӣ кард ва аз ӯ оби манӣ хориҷ шуд бар ӯ як гӯсфанд фидя воҷиб мегардад вале агар манӣ аз ӯ хориҷ нашуд бар ӯ ҳеҷ чиз воҷиб намешавад.

- Агар касе ки умра мекунад бо зани худ наздикӣ кунад қабл аз ин ки саъйи байни кӯҳи Сафо ва Марваро ба итмом расонад; умраи ӯ фосид шудааст ва бояд он умраро тамома карда, боз бар ӯ фидя воҷиб мегардад ва инчунин қазои он низ бар гарданаш воҷиб аст.

- Вале агар баъд аз тамома кардани саъйи байни кӯҳи Сафо ва Марва ва қабл аз тарошидан ва ё кӯтоҳ кардани мӯйи сар бо ҳамсараш наздикӣ кард; умраи ӯ саҳеҳ аст вале бар ӯ як гӯсфанд фидя воҷиб мегардад ва бояд тавба ва истиғфор карда аз амали худ пушаймон бошад ва азму ирода кунад, ки дар оянда ба чунин амале барнагардад.

## ТАҲАЛЛУЛ ЯЪНЕ ЧӢ

Таҳаллули аввал бо анҷом додан ду чиз аз аъмоли зер ҳосил мешавад:

1. Рамӣи ҷамрату-л-ақба (*яъне санг задани шайтони бузург дар рӯзи ид- даҳуми зулҳиҷҷа*).
2. Тарошидан ва ё кӯтоҳ кардани мӯйи сар баъд аз раҷми

**Чамрату-л-ақабан рӯзи ид.**

**3. Тавофу-л-ифоза (*тавофи зиёрат*) ва саъй байни кӯҳи Сафо ва Марва барои касоне, ки саъй бар онҳо вочиб аст ва ё боқӣ мондааст.**

**Ва таҳаллули дуввум бо анҷоми се аъмоли боло ҳосил мешавад.**

Баъд аз таҳаллули авал Ҳама чиз бар ҳочӣҳалол мешавад ба Ҷуз наздиқӣ кардан бо Ҳамсари худ.

Баъд аз таҳаллули дуввум Ҳама чиз бар ҳочӣҳалол мешавад ҳатто наздиқӣ бо зани худ.

### **ШАРТҲОИ ТАВОФ ЧИСТ?**

1. Ният ва қасд кардан.
2. Сатр ва пӯшидани аврат.
3. Таҳорат аз ҷанобат ва доштани вузӯъ.
4. Ин ки ҳафт бор тавоф кунад.
5. Пай дар пай будани тавоф ва агар каме дар байни тавофҳо фосила дошт монанди адои намози фариза ва ё намози ҷаноза ва ё таҷдиди вузӯъ; ишколе надорад.
6. Ин ки вақти тавоф, хонаи Каъбаро дар тарафи дасти чапи худ қарор диҳад.
7. Дар чизе аз хонаи Каъба монанди Ҳиҷри Исмоил-*алайҳиссалом*- (Ҳатим) тавоф накунад.
8. Дар вақти тавоф аз Масҷидулҳаром хориҷ нашавад.
9. Тавофро аз Ҳачаруласвад шурӯъ карда ба он ба поён расонад.
10. Дар ибтидои ҳар шавт (ва ё давр) то ҳадди имкон бо тамоми бадани худ муқобили Ҳачару-л-асвад бошад.

### **ШАРТҲОИ САЪЙ БАЙНИ САФО ВА МАРВА**

1. Ният ва қасд кардан.
2. Пай дар пай будани саъй ва фосилаи кам монее надорад.
3. Ин ки саъй баъд аз тавоф бошад (агар ҳам саъйи ӯ

суннат буд).

4. Ибтидои саъй бояд аз кӯҳи Сафо шуруъ шавад ва ба кӯҳи Марва поён ёбад.
5. Ин ки саъй байни кӯҳи Сафо ва Марва ҳафт маротиба бошад.

## ФАРҚБАЙНИ ҲАЧИ МУФРИД ВА ҚОРИН

- ◆ **Ҳачи муфрид:** нияти як нусук мекунад.
- ◆ **Ҳачи қорин:** нияти ду нусук мекунад.
- ◆ **Ҳачи муфрид:** фидя бар ӯ воҷиб нест.
- ◆ **Ҳачи қорин:** фидя бар ӯ воҷиб аст.

## АГАР БАР ЗАН ОДАТИ МОҲОНА ОМАД ЧӢ МЕКУНАД?

- Тамоми аъмоли ҳаҷро анҷом медиҳад ба ҷуз тавоф ба даври хонаи Каъбаро то ин ки аз одати моҳона (*қоидагӣ*)-и худ пок шавад.

Ва агар хост умра кунад ва тавоф накарда буд ва тарсид вақти ҳаҷ бар ӯ бигзарад; нияти ҳаҷ мекунад ва он ниятро дар умра дохил мекунад ва ин ҷост, ки нусуки он қорин мешавад. Вақте аз одати моҳонаи худ пок шуд фақат як тавоф ва як саъй анҷом медиҳад ва ин як тавоф ва як саъй барои ҳаҷ ва умраи ӯ кофист.

Агар одати моҳонаи ӯ баъд аз тавофи ифоза буд ва хост ба диёру кишвари худ сафар кунад қабл аз ин ки аз одати худ пок гардад; тавофи видоъ аз ӯ соқит мешавад.

## МУҲАССИР ЯЪНЕ ЧӢ?<sup>1</sup>

*<sup>1</sup>Э Ҳ С О Р (боз дошта шудан)*

*Ҳар гоҳ муҳрим ба сабаби душман ё ба сабаби беморӣ ё вучуд надоштани маҳрам ва ё азбайн рафтани нафақа натавонад ба ҳаҷ биравад, метавонад худро ҳалол карда, аз эҳром берунояд.*

*Ҳалол гаштан ба ин тариқ аст, ки агар дарҳудуди Ҳирам бошад, гӯсфандеро забҳ намуда, сипас мӯи сари худро кӯтоҳ менамояд, ё метарошад ва бо ҳамин ҳалол мегардад, яъне аз эҳром хориҷ*

Муҳассир касест, ки монее ўро аз адои ҳаҷ боз дорад, монанди: душман, мараз(беморӣ), гумкардани роҳ ва ё чизи дигар.

Пас, агар шахси муҳассир дар ҳоли ният кардан ба кусук шарт карда буд, ки агар монее ўро аз ҳаҷ боз дошт ҳалол шавад ва аз эҳром берун омада бар ў чизе аз фидя воҷиб намешавад.

*мешавад. Вале, агар ба Ҳарам нарасида бошад, шахсоро вакил (намоянда) гирифта, гўсфанде ё қимати онро ҳамроҳи мефиристад, то вай (намояндааш) дар як вақти муайян аз тарафи ў дар Ҳарам қурбонӣ намояд ва ҳар гоҳ, ки қурбонӣ дар он вақт сурат гирифт, вай ҳалол мегардад.*

*Қурин ду гўсфанд ё баробари қимати онҳоро мефиристад.*

*Вакил метавонад гўсфандро ҳатто пеш аз рўзи ид бикишад.*

*Агар шахси боздошташуда эҳроми ҳаҷ баста бошад, қазои ҳаҷ ва умра бар вай воҷиб мегардад ва агар эҳроми умра баста бошад, барояш қазои умра воҷиб мешавад ва агар эҳроми ҳаҷи қирон баста бошад, як ҳаҷ ва ду умра ва ё як ҳаҷи қирон ва як умра бар вай воҷиб мегардад.*

*Шахси боздошташуда гўсфанде фиристонд, вале баъдан монеъа аз сари роҳи бардошташуд, дар ин сурат, агар қудрати дарёфти гўсфанд ва ҳаҷардуро дошта бошад, набояд аз эҳромхудо ҳалол кунад, балки лозим аст ба ҳаҷ биравад. Вале агар тавони дастёбӣ танҳо ба гўсфандро дошта ва ба дарёфти ҳаҷқодир набошад, худро ҳалол гардонад.*

*Агар ба дарёфти ҳаҷқодир гардида, тавонидарёфти гўсфандро надошта бошад, метавонад худро ҳалол намояд, вале беҳтар аст, ки ҳаҷро ба ҷу оварад. Агар имкони дарёфти ҳардуро надошта бошад, дигар худ маълум аст.*

*Шахсе, ки эҳроми ҳаҷ баста ва ба Макка расида бошад, вале аз истодани дар Арафа ва тавофи зиёрат боздошта шуда бошад, дар ҳукми муҳсар, яъне, боздошташуда мебошад. Вале агар танҳо дар яке аз он ду (истодани дар Арафа ва ё тавофи зиёрат) боздошта гардад, дар ҳукми боздошташуда нест.*

*Зеро агар истодан (вуқуф)-ро дарёбад ва аз тавофи фарзӣ боздошта шавад, дар Арафа истода, баъд аз он ҳар гоҳ, ки боздошташ аз миёнарафт, ба тавофи зиёрат мепардозад. Аммо агар аз истодан манъ гардад, ҳаҷи қазо мешавад ва бояд баъд аз қорҳои умра худро ҳалол гардонад. Гирди Каъба тавоф намуда, миёни Сафо ва Марва саъй намояд ва баъд мӯи сарашро қўтоҳ намуда ва ё тарошида, аз ҳолати эҳром берун меояд ва қазои ҳаҷ дар соли оянда бар вай воҷиб мебошад. (Фикҳи исломӣ) (баргардон).*

Вале агар шарт накарда буд бояд як гӯсфандро қурбонӣ карда сипас аз эҳром берун ояд.

Агар гӯсфанд пайдо накард ва ё иститоати хариди онронадошт бояд даҳ рӯз рӯза гирифта сипас аз эҳром берун ояд ва мегуяд:

((إِن حَبَسَنِي حَابِسٌ فَمَحَلِّي حَيْثُ حَبَسْتَنِي)).

«Агар бар ман мушкиле пеш ояд, пас, таҳаллул ва аз эҳром берун омадани ман ҳамон ҷо, ки бар ман он мушкил буруз кардааст». (ин ҷузве аз ҳадиси Бизоа духтари Зубайр мебошад).

Чунонки Бизоа духтари Зубайр ба Расули акрам-саллаллоҳу алайҳи васаллам- гуфт ман қасди ҳаҷ дорам вале бими он дорам, ки натавонам онро ба итмом бирасонам, Паёмбар-саллаллоҳу алайҳи васаллам-фармуданд:

((حَجِّي وَاشْتَرِطِي أَنَّ مَحَلِّي حَيْثُ حَبَسْتَنِي)). [متفق عليه].

«Ҳаҷ кун вашарт кун, ки дар сурати вуқуи ҳодиса ва мушкиле ҳамонҷо аз эҳром берун биеӣ».

➤ Касе ки ҳаҷ аз ӯ бигзарад ва он ҳам бо тулуи офтоби рӯзи даҳуми зулҳиҷча яъне рӯзи ид ва натавонад қабл аз субҳ ба Арафот бирасад ҳаҷи ӯ ба умра табдил мегардад, пас, тавоф карда, баъд аз тавоф саъй мекнад ва мӯйи сари худро тарошида ва ё кӯтоҳ мекунад ва аз эҳром берун меояд ва бар ӯ қазои ҳаҷ лозим аст. Ва агар ҳаҷи ӯ суннат бошад ва бар ӯ низ як гӯсфанд фидя воҷиб мешавад ва он ҳам агар вақти ният кардан ба нусук шарт накарда буд. Вале агар шарт карда буд бар ӯ ҳеҷ чиз воҷиб намешавад на фидя ва на қазои ҳаҷ.

## МУСТАҲАББОТИ ҚАБЛ АЗ ЭҲРОМ

Бар ҳоҷӣқабл аз пӯшидани эҳром аъмоли зер мустаҳаб аст:

● Кӯтоҳ кардани сабил (*мӯйлаб*) ва нохунҳои дасту

пой худ то ин ки баъд аз пӯшидан эҳром ва ният кардан маҷбур нашавад ин аъмолро анҷом диҳад зеро бар ӯ анҷом додани ин корҳо ҳаром мешавад.

● Ҳамчунин мустаҳаб аст, Ғусл кардан, истеъмол намудани атр ва ин ки эҳроми ӯ сафедранг бошад ба бастанӣ эҳром баъд аз яке аз намозҳои фарз ваё суннат.

● Бояд ҳоҷӣ боахлоқ буда бо бародарони динии худ рафтору кирдори нек дошта бошад. Ба онон кӯмак кунад ва онҳоро аз корҳои ношоиста барҳазар дорад, амр ба маъруф ва наҳй аз мункар кунад ва онҳоро бо мавъизаи ҳасана ва ҳикмат ба сӯи тамассук ба ислом даъват намояд. Эҳсонӣ хубӣ ба фуқаро карда дар роҳи Худо садақа бидиҳад ва Аллохро ҳамду сано, шукру сипосгузорӣ ва ситоиш карда Қуръонро тиловат кунад ва «лаббайк» бигуяд.

● Бояд ҳамеша ба хусус дар ин рӯзҳои муборак, аз дашном додан ва азияти мусалмонон бо қавлу амал ва ҷидол ба ботил ва даъвову ғайбати мардум ва масхараву истеҳзо ва аз ин қабил муҳаррамот бар ҳазар бошад.

Дар поён аз Худованди бузург хосторем, ки ин «Мухтасари одоб ва роҳнамои ҳаҷ ва аҳкоми он»-ро мавриди истифодаи бародарон ва холисона барои хушнудии худ қарор бидиҳад.

وصلى الله وسلم و بارك على نبينا محمد وعلى آله وأصحابه ومن تبعهم بإحسان إلى يوم الدين. والحمد لله الذي بنعمته تتم الصالحات.



## АДАБИЁТИ ИСТИФОДАШУДА

- القرآن الكريم.  
صحيح البخاري.  
صحيح مسلم .  
مسند الإمام أحمد.  
الجامع الصحيح للترمذي.  
سنن أبي داود.  
سنن النسائي.  
سنن ابن ماجه.  
صحيح ابن خزيمة.  
سنن الدارمي.  
سنن الكبرى للبيهقي.  
سنن الدارقطني.  
مستدرك الحاكم.  
المقنع والشرح الكبير والإنصاف.  
التحقيق والإيضاح.  
دليل الحاج والمعتمر.  
معجم المناهي اللفظية.



# ЗАМИМА

## КАЪБАН МУШАРРАФА

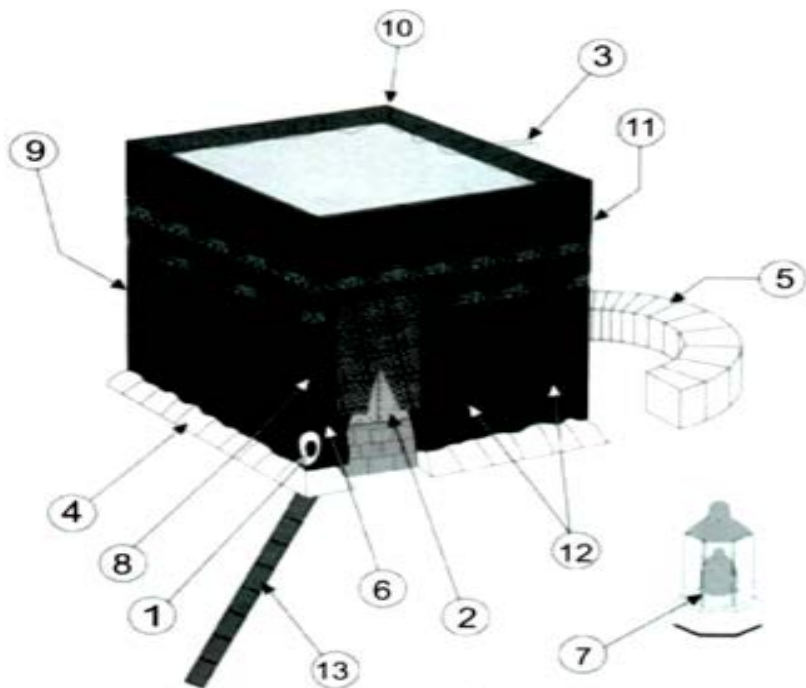

1. Ҳачару-л-асвад
2. Дари хонаи Каъба
3. Навдони хонаи Каъба
4. Шозарвон (қисмати беруни пойденор)
5. Ҳаҷри Немоъал (Ъ) (Ҳатим)
6. Муғтазам
7. Мақоми Иброҳим (Ъ)
8. Рукаи (бурҷ) Ҳачару-л-асвад
9. Рукаи (бурҷ) Ямони
10. Рукаи (бурҷ) Шоми
11. Рукаи (бурҷ) Проқи
12. Ҷодари Каъба
13. Ҳатти қаҳвағине, ки аз болон он тавоф оғоз мегардад

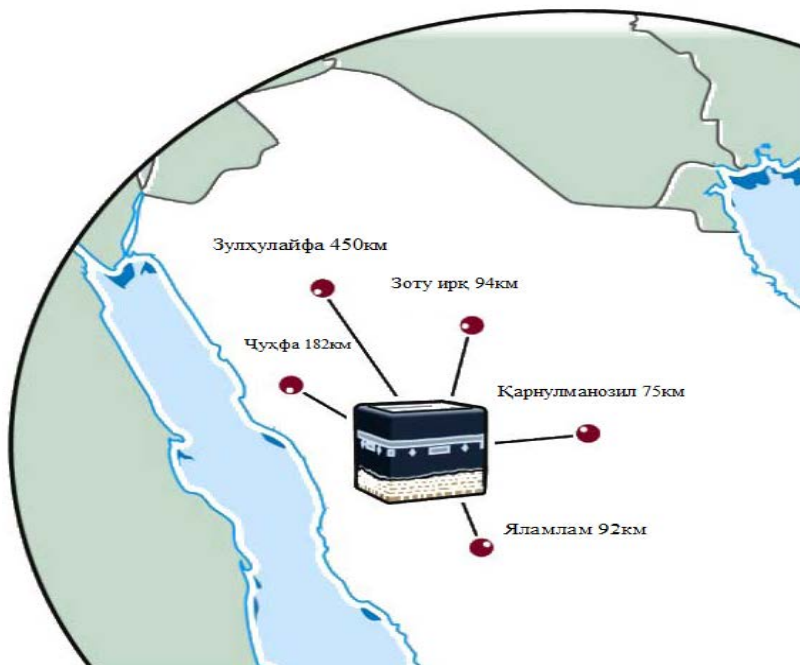
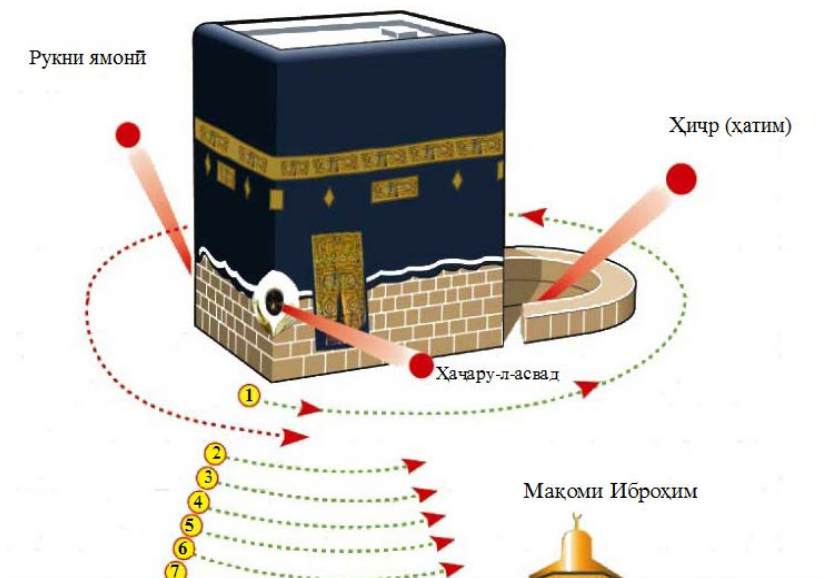

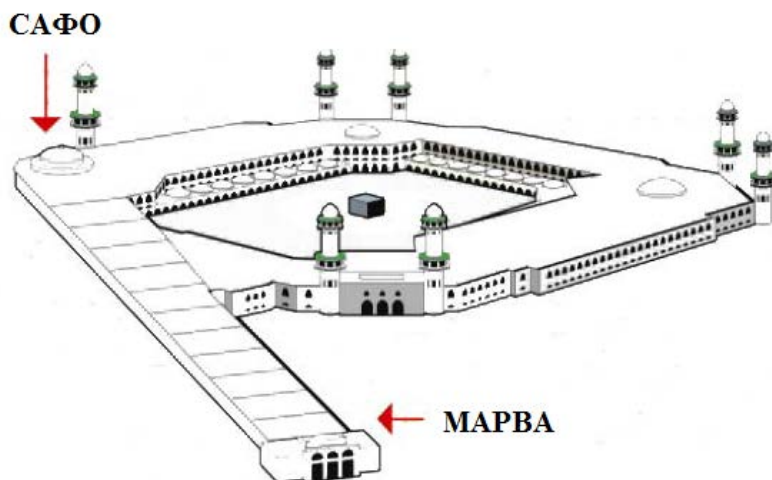
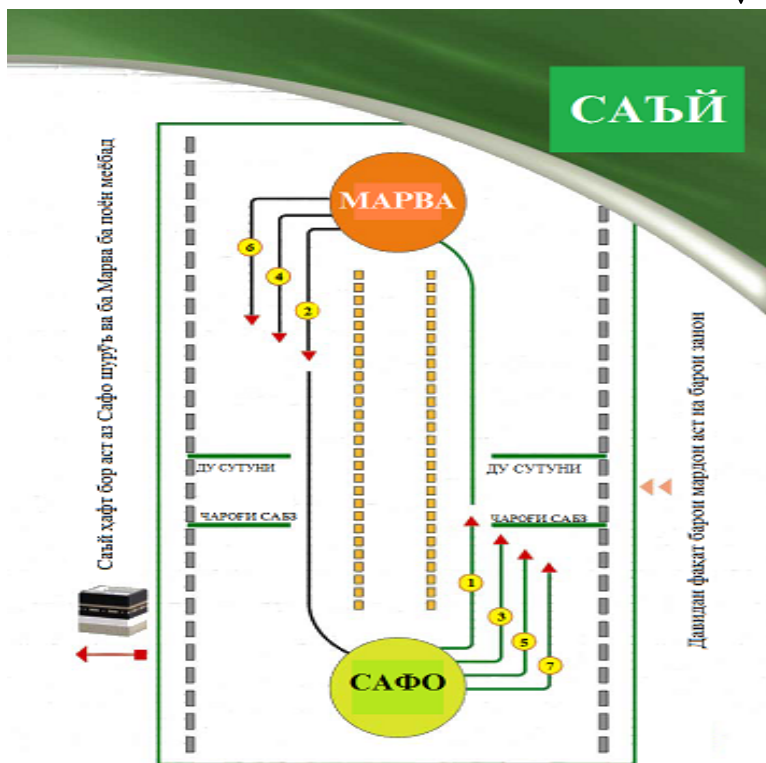

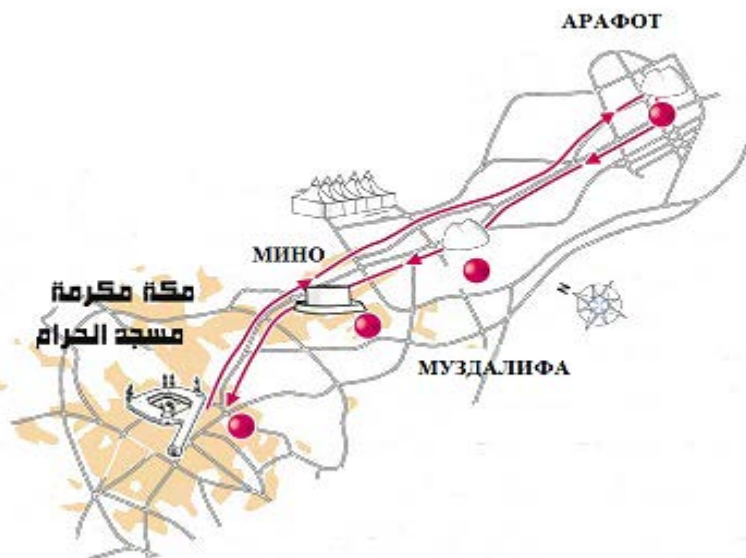
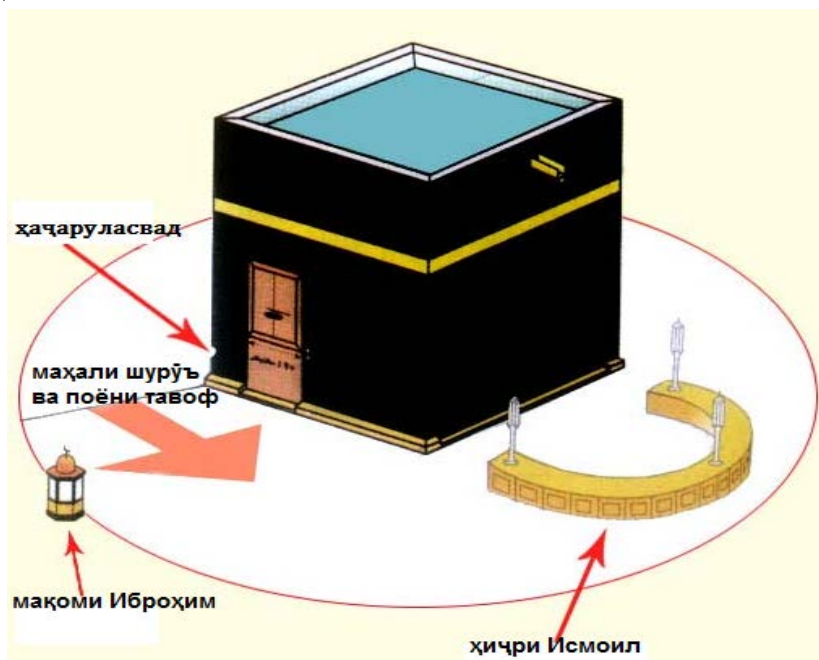

## эҳром



### МАҲЗУРОТИ ЭҲРОМ



Умуре, ки анҷоми он барои ҳоҷӣ ва умрагузор ҳаром

Гиифтани мӯ ва нохун, аммо агар худ ба худ бияфтад ё фарди муҳрим (*эҳромгушида*) аз рӯи фаромӯшӣ ё ба иллати надонистан, мӯ ё нохунро кӯтоҳ кунад, ишколе надорад ва бар ӯ чизе лозим намешавад.



Барои муҳрим истифода аз хушбӯӣ ва муаттар (*атр ношӣ*) кардани бадан ва либос ҷоиз нест, аммо агар асаре аз хушбӯие, ки пеш аз эҳром истифода намуда буд бар бадани ӯ боқӣ монда бошад, ишколе надорад вале агар асари он дар либосаш боқӣ мондааст, бояд онро бишӯяд.



Барои муҳрим ҷоиз нест сарашро бо кӯлоҳ, аммома (*салла*), тоқӣ, чодар ва ғ. бишӯнонад ва агар муҳрим аз рӯи фаромӯшӣ ё ба сабаби надониستاني ҳукми он, сарашро бишӯнонад, вақте ба хотираш омад ё ба ҳукми он пай бурд бояд сарашро барахна кунад, аммо ғияр бар ӯ лозим нест.



Пӯшидани либосҳои духташуда монанди пӯроҳан (*курта, кастум*), шалвор ва ғ. ва пӯшидани кафшу мӯза ҷоиз нест. Ва агар касе чодар, порча (*матоъ*) ва изоре наёбад ишколе надорад шалвор бишӯшад ва агар пояфзол(-и шоишта барои ҳоҷӣ) наёфт пӯшидани мӯза барои ӯ монес надорад.



## маҳзуроти эҳром

Барои муҳрим ҷои нест бо зане издивоҷ кунад ё ақди никоҳи касеро бибандад ва ҳамчунин омезиш бо ҳамсараш барояш ҷои нест. Чунонки ҳазрати Усмон-*разияллоҳу анҳу*- аз Паёмбар-*саллаллоҳу алайҳи васаллам*- ривоят мекунад, ки фармуд: **“Муҳрим занеро ба никоҳи худ ё бо касе дигар дарнаёварад ва аз зане хостгорӣ накунад”** (*Муслим*). 



Зан вақте эҳром мебандад ҷои нест дасткаш ба даст намояд, ҳамчунин набояд чехраашро бо ниқоб бипӯшонад, аммо агар дар маърази диди номаҳрамон қарор дошт бояд дар он вақт бо рӯсарӣ ва амсоли он чехраашро бипӯшонад, ҳамонтавре, ки вақте дар эҳром нест бояд чехраашро аз номаҳрамон бипӯшонад. 



Барои ҳеҷ мусалмоне хоҳ дар эҳром бошад ва хоҳ дар гайри эҳром, ҷои нест, ки тилло ва дигар ашёе, ки дар сарзамини ҳарам гум шудааст, бардорад магар ин ки ба касди эълон (огоҳсозӣ) бошад. 



Барои ҳеҷ мусалмоне хоҳ дар эҳром бошад хоҳ дар гайри эҳром, ҷои нест, ки дар ҳудуди ҳарам иқдом ба сайду шикор намояд ё ба сӯи ҳайвонот ва парандагонӣ онҷо ҷиғе партоб намояд ё ба каси дигаре ҷиғати шикор кӯмак намояд ва барои муҳрим ин қор на дар ҳудуди ҳарам ва на дар хориҷ аз ҳудуди ҳарам ҷои нест 



Барои ҳар мусалмоне хоҳ дар эҳром бошад ва хоҳ дар эҳром набошад, қатъ кардани дарахтон ва алафҳои сабзе, ки дар ҳудуди ҳарам ба сурати табиӣ рӯидаанд ҷои нест. 



## Ва ҳамчунин барои мӯҳрим



Он чӣ истифода аз он барои фарде, ки дар эҳром аст ҷоиз аст.



Пушидани соат.



Пушидани ангуштар.



Истифода аз гушӣ.



Пушидани дампой.



Пушидани айнак.



Истифода аз ҷатр



Бастанӣ камарбанд.



Зери сакфи мошин қарор гирифтан.



Шӯстани сару бадан гарчӣ бо шӯстан мӯе бияфтад.



Бастанӣ ҷои захм.

Ва ҳамчунин барои мӯҳрим ҷоиз аст, ки васоили рахти хобро рӯи сараш ҳамл намояд.



## Нусукҳои сегона

Касе ки қасди ҳаҷро дорад бояд яке аз ин се навъи ҳаҷро интиҳоб кунад. Беҳтарин навъ барои касе ки ҳамроҳи худ қурбонӣ надорад ҳаҷи таматтӯъ аст.

<b>1</b>
<b>ТАМАТТҶУЪ</b>
<b>УМРА</b>
<b>ҲАЧ</b>
<b>ЗАБҲИ ЯК</b>
<b>ГҶСФАНД</b>

Мутаматтӣ (*ҳочие, ки қасди ҳаҷи таматтӯъ намудааст*) бояд дар моҳҳои ҳаҷ (*яъне шаввол, зулҳаҷда ва даҳҳаи аввали зулҳиҷча*) барои умра, эҳром бубандад ва бигуяд: “**Лаббайка умрата-и мутаматтӣ**” ва баъд аз расидан ба ҳарам бо анҷоми тавоф, саъй ва тарошидан ва ё кӯтоҳ кардани мӯйи сар аз эҳром берун меояд ва ҳамаи чизҳое, ки дар ҳолати эҳром барои ӯ мамнӯъ буданд барояш ҳалол мешаванд.

Сипас, дар рӯзи ҳаштуми зулҳиҷча аз маҳалли сукунати худ барои ҳаҷ эҳром мебандад ва ба машоир (*ҷойҳои анҷоми маносик*) меравад ва ҳаҷро анҷом медиҳад. Бар ӯ забҳ кардани як гӯсфанд ва ё як ҳафтуми шутур ва ё як ҳафтуми гов лозим аст, агар тавоноии онро надошт бояд се рӯз дар ҳаҷ ва ҳафт рӯз вақте ба хонааш бозгашт, рӯза бигирад.

<b>2</b>
<b>ҚИРОН</b>
<b>УМРА</b>
<b>ҲАЧ</b>
<b>ЗАБҲИ ЯК</b>
<b>ГҶСФАНД</b>

Касе ки меҳоҳад ҳаҷи қиронро анҷом диҳад бояд барои умра ва ҳаҷ ҳамзамон эҳром бубандад ва бигуяд: “**Лаббайка умрата-и қирон**”, вақте ба Макка расид тавофи қудумро анҷом медиҳад ва барои ҳаҷ ва умра як саъй

анҷом диҳад ва ҳамчунон дар ҳолати эҳром боқӣ мемонад. Сипас, дар рӯзи ҳаштуми зулҳиҷча ба машоир (*ҷойҳои анҷоми маносик*) меравад ва бақия аъмоли ҳаҷро анҷом медиҳад, ба ҷуз ин ки саъйи дигаре бар ӯ воҷиб нест, зеро ӯ баъд аз тавофи қудум саъй кардааст. Бар қирон забҳ кардани як гӯсфанд ва ё як ҳафтуми шутур ва ё як ҳафтуми гов лозим аст, агар тавоноии онро надошт бояд се рӯз дар ҳаҷ ва ҳафт рӯз вақте ба хонааш бозгашт, рӯза бигирад.

<b>3</b>
<b>ИФРОД</b>
<b>ФАҚАТ ҲАЧ</b>
<b>ҚУРБОНӢ</b>
<b>НАДОРАД</b>

Яъне фақат барои ҳаҷ эҳром бастан. Ҳочии муфрид (*ҳочие, ки меҳоҳад ҳаҷи ифрод анҷом диҳад*) вақте ба миқот мерасад мегуяд: “**Лаббайка ҳаҷчан**” ва чун ба Маккаи мукаррама расид тавофи қудумро анҷом диҳад ва саъйи ҳаҷро анҷом дода, дар ҳолати эҳром боқӣ бимонад. Бар ҳочии муфрид қурбонӣ

лозим нест, чун ӯ байни ҳаҷ ва умра чамъ накардааст.

**ҲАМА БОЯД АЗ МИҚОТ ЭҲРОМ БУБАНДАНД.**

МУФРИД	ҚОРИН	МУТАМАТТИБ
Тавофи кудумро анҷом медиҳад.	Тавофи кудумро анҷом медиҳад.	Барои умра тавоф мекунад.
Сайи ҳаҷро анҷом медиҳад.	Сайи ҳаҷ ва умраро анҷом медиҳад.	Сайи умраро ба ҷо меоварад.
То рӯзи иди қурбон дар ҳолати эҳром боқӣ мемонад ва анҷоми корҳое, ки дар ҳолати эҳром мамнӯъ аст парҳез мкунад.	То рӯзи иди қурбон дар ҳолати эҳром боқӣ мемонад ва анҷоми корҳое, ки дар ҳолати эҳром мамнӯъ аст парҳез мкунад.	Мӯйҳои сарашро кӯтоҳ мекунад ва ё метарошад.
Тавофи кудум барои ҳочии муфрид ва қорин суннат аст ва агар онро тарк кунад ҷизе бар ӯ лозим намегардад. Агар тавофи кудумро анҷом бидиҳад ва мустақиман ба Мино биравад ва сайи ҳаҷро баъд аз тавофи ифоза ( <i>т авофи зйэрат</i> ) анҷом диҳад ишколе надорад.		Аз эҳром берун меояд ва ҳама чиз барои ӯ ҳалол ва ҷоиз аст ҳатто наздики бо ҳамсараш барояш баъд аз анҷоми умра ҷоиз аст. Ва дар рӯзи ҳаштум дубора барои ҳаҷ эҳром мебандад.

