

● قررت وزارة التربية والتعليم تدريس  
● هذا الكتاب وطبعه على نفقتها  
●



المملكة العربية السعودية  
وزارة التربية والتعليم

# التوحيد

للفصل الثالث الابتدائي

الفصل الدراسي الأول

كتاب النشاط

قام بالتأليف والمراجعة

فريق من المتخصصين

يُوزع مجاناً للإيِّاع

طبعة ١٤٣٦ - ١٤٣٧ هـ

٢٠١٥ - ٢٠١٦ م

ح) وزارة التربية والتعليم ، ١٤٣٠ هـ

فهرسة مكتبة الملك فهد الوطنية أثناء النشر  
السعودية - وزارة التربية والتعليم  
التوحيد : للصف الثالث الابتدائي : الفصل الدراسي الأول : كتاب  
النشاط - وزارة التربية والتعليم - الرياض ، ١٤٣٠ هـ  
٢٤ ص ، ٢١ × ٢٥ ، ٥ سم  
ردمك : ٣ - ٨١٠ - ٤٨ - ٩٩٦٠ - ٩٧٨  
١ - التوحيد - كتب دراسية ٢ - التعليم الابتدائي - السعودية  
- كتب دراسية أ - العنوان  
ديوي ٣٧٢ ، ٨٢٤ ١٤٣٠ / ٤٩٢٧

رقم الإيداع : ١٤٣٠ / ٤٩٢٧  
ردمك : ٣ - ٨١٠ - ٤٨ - ٩٩٦٠ - ٩٧٨

لهذا المقرر قيمة مهمة وفائدة كبيرة فلنحافظ عليه ، ولنجعل نظافته تشهد على حسن سلوكنا معه .

إذا لم نحفظ بهذا المقرر في مكتبتنا الخاصة في آخر العام للاستفادة ، فلنجعل مكتبة مدرستنا تحتفظ به .

حقوق الطبع والنشر محفوظة لوزارة التربية والتعليم - المملكة العربية السعودية

وزارة التربية والتعليم

موقع

[www.moe.gov.sa](http://www.moe.gov.sa)

البريد الإلكتروني

لقسم العلوم الشرعية - الإدارة العامة للمناهج

[islamic.cur@moe.gov.sa](mailto:islamic.cur@moe.gov.sa)





بِسْمِ اللَّهِ الرَّحْمَنِ الرَّحِيمِ





# المقدمة



الْحَمْدُ لِلَّهِ وَالصَّلَاةُ وَالسَّلَامُ عَلَى رَسُولِ اللَّهِ ﷺ وَعَلَى آلِهِ وَصَحْبِهِ وَسَلَّمَ تَسْلِيمًا  
كثِيرًا إِلَى يَوْمِ الدِّينِ، أَمَّا بَعْدُ :

فَنَضِعُ بَيْنَ يَدَيْكَ كِتَابَ النَّشَاطِ لِمَادَةِ التَّوْحِيدِ لِلصَّفِّ الثَّلَاثِ الْإِبْتِدَائِيِّ الْفَصْلِ  
الدراسي الأول وهو كتاب مُتَمِّمٌ لِكِتَابِ الطَّالِبِ وَمُكَمِّلٌ لَهُ .

وَقَدْ تَمَّ بِحَمْدِ اللَّهِ مِرَاعَاةَ التَّنَوُّعِ فِيهِ بَيْنَ الْأَنْشِطَةِ بِمَا يَنْتَاسِبُ مَعَ خِبْرَاتِكَ . آمَلِينَ  
أَنْ تَكُونَ مَتَعَلِّمًا نَشِطًا ، تَشَارِكُ مَعْلَمَكَ وَتَتَوَصَّلُ إِلَى الْمَعْلُومَاتِ بِنَفْسِكَ .

هَذَا وَإِنْ مِمَّا يَسْعَى إِلَيْهِ الْكِتَابُ : تَعْمِيقُ مَا دَرَسْتَهُ فِي كِتَابِ الطَّالِبِ مِنَ الْمَعَارِفِ  
وَالخِبْرَاتِ ، وَرَبَطُ ذَلِكَ بِحَيَاتِكَ وَوَأَقْعِكَ مِنْ خِلَالِ مَا تَضَمَّنَتْهُ الْأَنْشِطَةُ مِنْ مَوَاقِفِ  
وَتَطْبِيقَاتِ وَمَهَارَاتِ .

وَقَدْ ضَمَّنْتَ كُلَّ وَحْدَةٍ مِنْ وَحَدَاتِ الْكِتَابِ مَجْمُوعَةً مِنَ الْأَنْشِطَةِ ، الْقَصْدُ مِنْ إِيرَادِهَا  
تَنْمِيةَ مَهَارَاتِ التَّعَلُّمِ وَالتَّفْكِيرِ لَدَيْكَ ، وَتَقْوِيَةَ ثِقَّتِكَ بِنَفْسِكَ .

وَالَّذِي نَأْمَلُهُ أَنْ يَكُونَ الْكِتَابُ دَافِعًا لَكَ لِلرَّتْقَاءِ فِي مَدَارِجِ الْعِلْمِ وَالهِدَايَةِ ، وَانْطِلَاقًا  
لِخَيْرٍ عَظِيمٍ تَرَى أَثْرَهُ فِي حَيَاتِكَ وَوِطْنِكَ وَأُمَّتِكَ ، نَفْعَ اللَّهِ بِكَ وَجَعَلَ قُرَّةَ عَيْنٍ لَوَالِدَيْكَ  
وَحَفْظَكَ مِنْ كُلِّ مَكْرُوهٍ .

أَخِي وَلِيِّ أَمْرِ الطَّالِبِ نَرْجُو أَنْ تَكُونَ عَوْنًا لِابْنِكَ وَمَشَارِكًا لَنَا فِي تَعْلِيمِهِ ، وَمَتَوَاصِلًا  
مَعَ مَدْرَسَتِهِ ، وَأَنْتِ الذِّي تَحْرُصُ عَلَى نَفْعِ ابْنِكَ بِبَدَلِ كُلِّ مَا يَسْتَطِيعُهُ حَتَّى يَكُونَ مِنْ  
أَفْضَلِ النَّاسِ ، سَدَّدَ اللَّهُ الْخَطَا وَبَارَكَ فِي الْجُهُودِ وَرَزَقَكَ الْعِلْمَ النَّافِعَ وَالْعَمَلَ الصَّالِحَ .



# الفهرس

الصفحة	الموضوع
٩	مراتب الدين
١٠	الدرس الأول
١١	الوحدة الأولى
١٢	الدرس الثاني
١٥	الدرس الثالث
١٧	الدرس الرابع
١٨	الدرس الخامس
٢٠	الدرس السادس
٢١	الدرس السابع
٢٢	الدرس الثامن





# الوحدة الأولى

## مَرَاتِبُ الدِّينِ



# مَرَاتِبُ الدِّينِ

الدرس الأول

## نشاط

- رَتَّبْ مَرَاتِبَ الدِّينِ بَوَضْعِهَا فِي مَكَانِهَا الصَّحِيحِ : «الإِسْلَامُ - الإِحْسَانُ - الإِيْمَانُ».

.....: المرتبة الأولى:

.....: المرتبة الثانية:

.....: المرتبة الثالثة:

## نشاط

- ضَعِ الكَلِمَاتِ التَّالِيَةَ فِي مَكَانِهَا الصَّحِيحِ : «الإِسْلَامُ - الإِحْسَانُ - الإِيْمَانُ».

مراتب الدين	معناها
.....	أَنْ نُؤْمِنَ بِاللَّهِ وَمَلَائِكَتِهِ، وَكُتُبِهِ، وَرُسُلِهِ، وَالْيَوْمِ الآخِرِ، وَالْقَدَرِ خَيْرِهِ وَشَرِّهِ.
.....	أَنْ نَعْبُدَ اللَّهَ كَأَنَّنا نَرَاهُ فَإِنْ لَمْ نَكُنْ نَرَاهُ فَإِنَّهُ يَرَانَا.
.....	هُوَ تَوْحِيدُ اللَّهِ بِالْعِبَادَةِ وَالشَّهَادَةِ لِمُحَمَّدٍ ﷺ بِالرَّسَالَةِ، وَإِقَامُ الصَّلَاةِ، وَإِيْتَاءُ الزَّكَاةِ، وَصَوْمُ رَمَضَانَ، وَحُجُّ الْبَيْتِ.



٢

# الوحدة الثانية

أركان الإسلام





● اكتب أركان الإسلام الخمسة في الشكل التالي:

أَرْكَانُ الْإِسْلَامِ

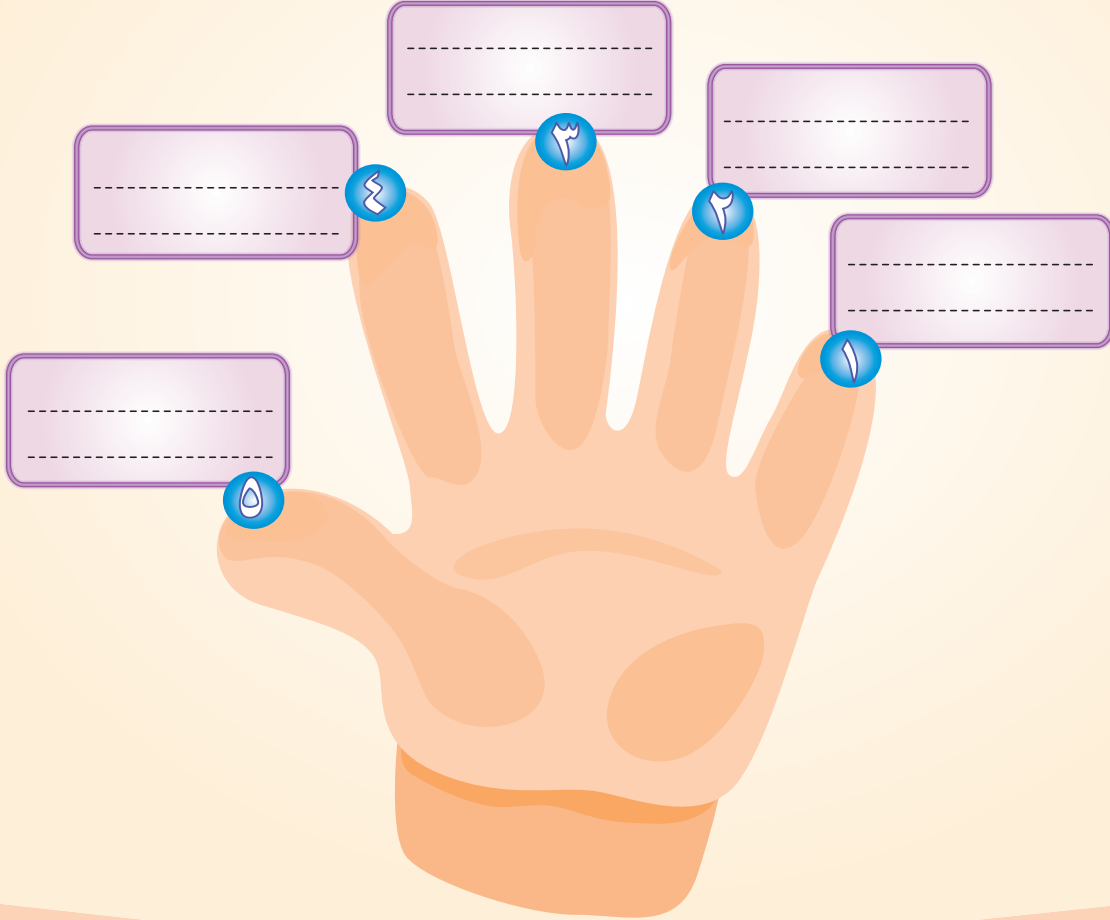

## نشاط



● **بِالتَّعَاوُنِ مَعَ مَجْمُوعَتِي أُرْتَبُ الْأَرْكَانَ الْخَمْسَةَ بِالرَّبْطِ بَيْنَ الصُّورِ وَالْأَرْكَانِ  
وَكِتَابَةِ مُسَمَى الرُّكْنِ.**

الرُّكْنُ الْأَوَّلُ

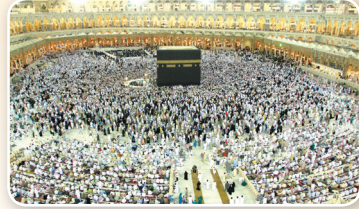

الرُّكْنُ الثَّانِي



الرُّكْنُ الثَّلَاثُ



الرُّكْنُ الرَّابِعُ



الرُّكْنُ الْخَامِسُ





## نشاط



● **بِالتَّعَاوُنِ مَعَ مَجْمُوعَتِي أَذْكَرُ أَهْمَ ثَمَرَاتِ أَرْكَانِ الْإِسْلَامِ:**

أهم ثمراته	الركن
	شَهَادَةُ أَنْ لَا إِلَهَ إِلَّا اللَّهُ وَأَنَّ مُحَمَّدًا رَسُولُ اللَّهِ
	إِقَامُ الصَّلَاةِ
	إِيْتَاءُ الزَّكَاةِ
	صَوْمُ رَمَضَانَ
	حُجُّ بَيْتِ اللَّهِ الْحَرَامِ



# شَهَادَةُ أَنْ لَا إِلَهَ إِلَّا اللَّهُ

٣  
الدرس الثالث

## نشاط

● املأ الفراغ بما يناسب:

لَا إِلَهَ إِلَّا اللَّهُ

مَعْنَاهَا

.....

الوحدة الثانية : أركان الإسلام

## نشاط ٢



● يُنَادَى لِلصَّلَاةِ خَمْسُ مَرَّاتٍ فِي الْيَوْمِ وَاللَّيْلَةِ، فَكَمْ مَرَّةً يَقُولُ الْمُؤَدِّنُ جُمْلَةً «أَشْهَدُ أَنْ لَا إِلَهَ إِلَّا اللَّهُ» حَسَبَ الْجَدْوَلِ التَّالِي:

م	العدد	المجموع الكلي
١	الفجر	
٢	الظهر	
٣	العصر	
٤	المغرب	
٥	العشاء	

## نشاط ٣



● صلِ الْجُمْلَةَ الصَّحِيحَةَ بِمَعْنَاهَا الصَّحِيح:

لا مَعْبُودَ إِلَّا اللهُ

لا مَعْبُودَ بِحَقِّ إِلَّا اللهُ

مَعْنَى  
لا إِلَهَ إِلَّا اللهُ

# شَهَادَةُ أَنَّ مُحَمَّدًا رَسُولُ اللَّهِ



## نشاط

● شَهَادَةُ أَنَّ مُحَمَّدًا رَسُولُ اللَّهِ تَتَّضَمَّنُ مَحَبَّتَهُ وَطَاعَتَهُ وَالْإِقْتِدَاءَ بِهِ، بِالتَّعَاوُنِ مَعَ مَجْمُوعَتِي: أَذْكَرُ خَمْسًا مِنَ السُّنَنِ النَّبَوِيَّةِ فِي الْيَوْمِ وَاللَّيْلَةِ.

- ١
- ٢
- ٣
- ٤
- ٥

## نشاط

● اْمَلِّأِ الضَّرَاحَاتِ التَّالِيَةَ:

رَسُولُ اللَّهِ ﷺ أَحَبُّ إِلَيْنَا مِنْ ..... و .....

..... و .....



# إِقَامُ الصَّلَاةِ

الدرس الخامس

## نشاط

● في أيِّ مَوْضِعٍ نَقُولُ الشَّهَادَتَيْنِ فِي الصَّلَاةِ ؟



.....

.....

.....

.....

.....

## نشاط

● بِالتَّعَاوُنِ مَعَ مَجْمُوعَتِي أَضَعُ دَائِرَةً حَوْلَ الْعِبَادَاتِ الَّتِي نَقُومُ بِهَا فِي الْمَسْجِدِ الْحَرَامِ فَقَطْ وَلَا يُمَكِّنُ أَنْ نَفْعَلَهَا فِي غَيْرِهِ مِنَ الْمَسَاجِدِ.

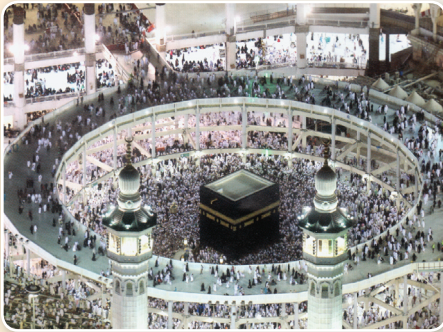

قِرَاءَةُ الْقُرْآنِ الْكَرِيمِ      السَّعْيُ بَيْنَ الصَّفَا وَالْمَرْوَةِ

الزَّكَاةُ

الْعُمْرَةُ

الطَّوَافُ

الصَّلَاةُ



## نشاط



● مَجْمُوعُ سُجُودِي - الَّذِي أَخْضَعُ فِيهِ لِلَّهِ عَزَّ وَجَلَّ - فِي الصَّلَوَاتِ الْخَمْسِ هُوَ:

صَلَاةُ الْفَجْرِ صَلَاةُ الظُّهْرِ صَلَاةُ الْعَصْرِ صَلَاةُ الْمَغْرِبِ صَلَاةُ الْعِشَاءِ الْمَجْمُوعُ

$$\text{○} = \text{○} + \text{○} + \text{○} + \text{○} + \text{○}$$

## إِيَاءُ الزَّكَاةِ

## نشاط

قَالَ الْآبُ لِابْنِهِ: يَا عَادِلُ اذْهَبْ إِلَى مَكْتَبِي وَسَتَجِدُ ظَرْفًا فِيهِ نُقُودٌ خُذْ مِنْهُ أَلْفَ رِيَالٍ وَأَعْطِهَا جَارِنَا الْفَقِيرَ.

ذَهَبَ عَادِلٌ وَأَخَذَ النُّقُودَ وَأَعْطَاهَا جَارَهُمُ الْفَقِيرَ، ثُمَّ عَادَ إِلَى وَالِدِهِ وَسَأَلَهُ قَائِلًا:

أَبِي .. مَا هَذِهِ النُّقُودُ الَّتِي فِي الظَّرْفِ ؟

أَجَابَهُ الْآبُ: هَذِهِ بَعْضُ زَكَاةِ مَالِي، أَتَعْرِفُ مَعْنَى الزَّكَاةِ؟

مِنْ خِلَالِ دِرَاسَتِي أُبَيِّنُ مَعْنَى الزَّكَاةِ.

.....

.....

.....

## نشاط

● إِخْرَاجُ الزَّكَاةِ لَهَا فَوَائِدٌ حَمِيدَةٌ عَلَى الْمُجْتَمَعِ، اذْكُرْ ثَلَاثَ فَوَائِدٍ مِنْهَا:

الفائدة الأولى:

.....

الفائدة الثانية:

.....

الفائدة الثالثة:

.....

# صَوْمُ رَمَضَانَ

الدرس السابع

## نشاط

● أضع علامة ( ✓ ) تحت العبادة التي يختص بها شهر رمضان .

الطَّوَّافُ



تَفْطِيرُ  
الصَّائِمِينَ



صَلَاةُ  
التَّرَاوِيحِ



الصَّدَقَةُ



قِرَاءَةُ  
الْقُرْآنِ



الوحدة الثانية : أركان الإسلام

## نشاط

● ماذا يعني غروب الشمس للصائم؟



.....

.....

.....

.....



# حَجُّ بَيْتِ اللَّهِ الْحَرَامِ



## نشاط

● أَلَوْنُ الرَّسْمِ التَّالِي:

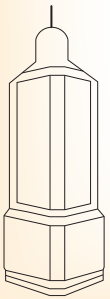
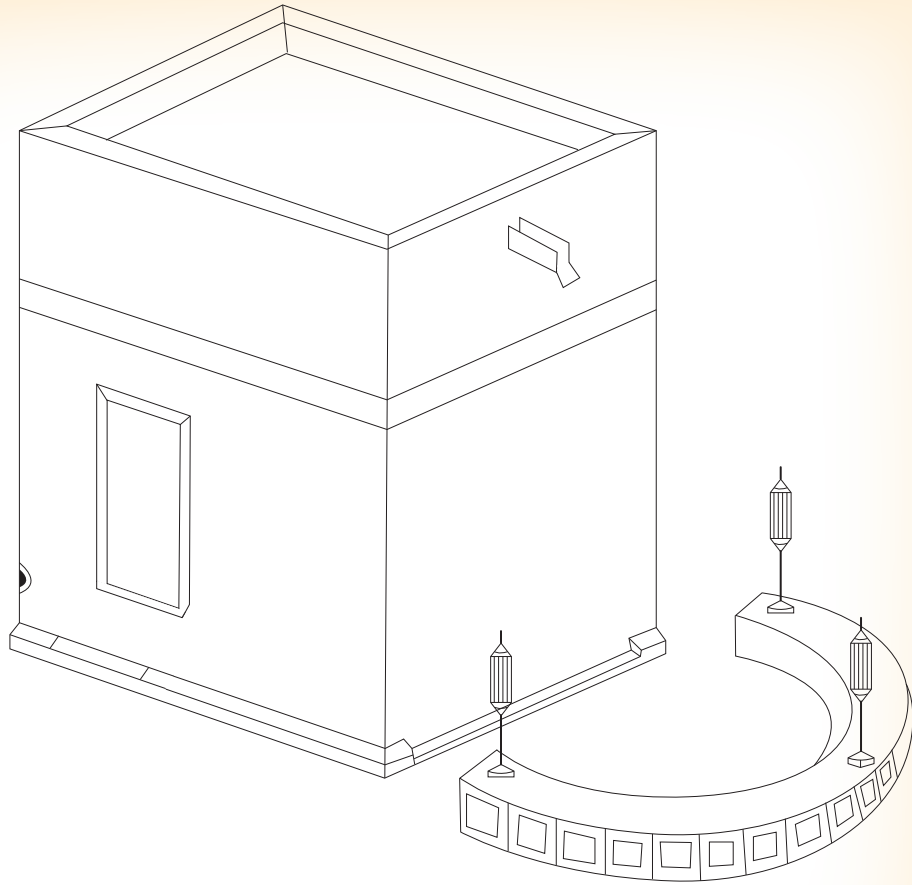

## نشاط

● في أي شهر يكون أداء فريضة الحج؟

الوحدة الثانية : أركان الإسلام

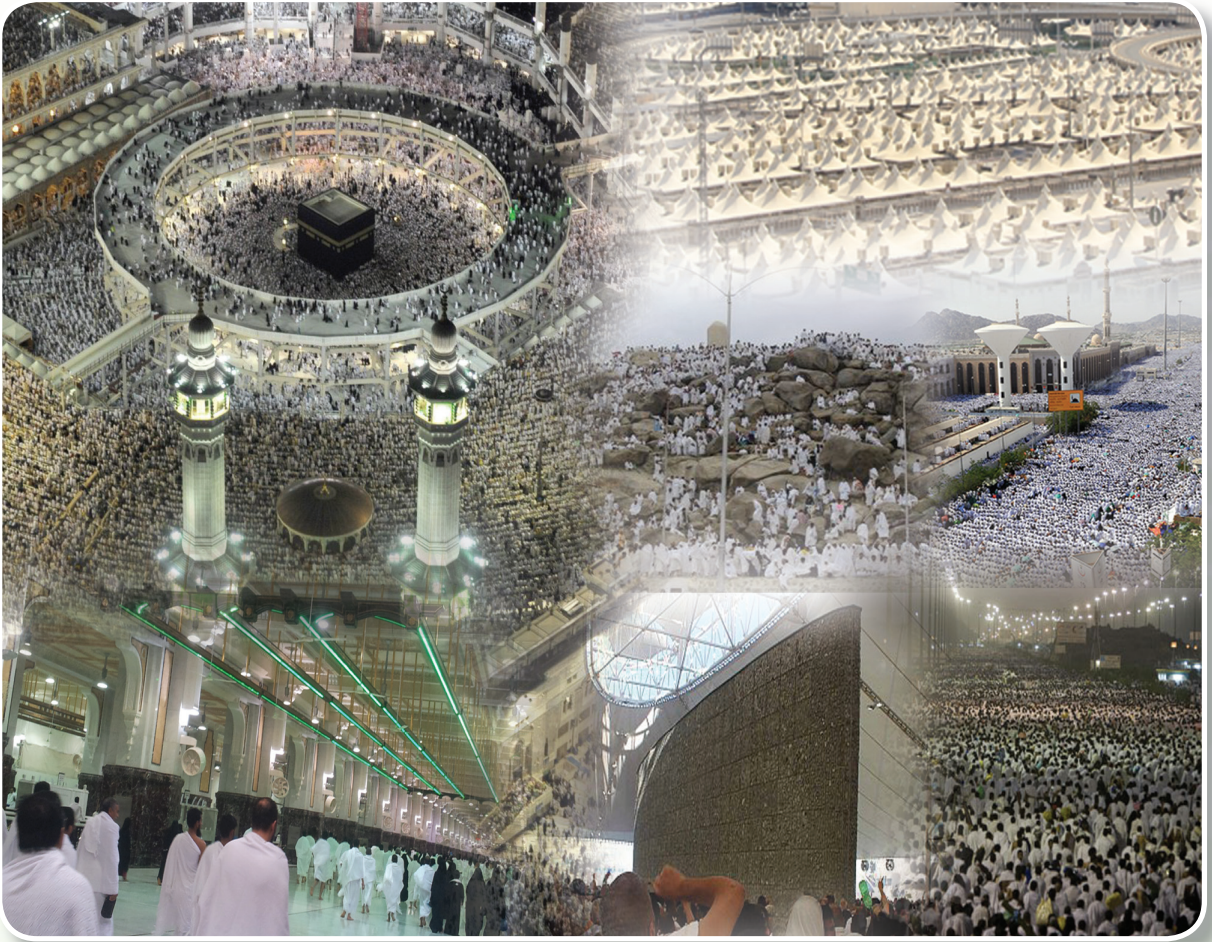

بشركة المطابع الأهلية للأوفست المحدودة  
National Offset Printing Press Ltd. Co.  
الرياض - المملكة العربية السعودية

